

Canon



Zoemini S2

Принтер с фотоапарат за моментални снимки
Наръчник на потребителя

СЪДЪРЖАНИЕ

ИНФОРМАЦИЯ ЗА БЕЗОПАСНОСТ Стр. 3 – 4

Прочетете преди употреба

ОСНОВЕН ПРЕГЛЕД Стр. 5

Предоставени елементи
Характеристики на продукта

ПОДГОТОВКА Стр. 6 – 9

Зареждане
Зареждане на хартия
Външна памет

ОПЕРАЦИИ Стр. 10 – 15

Включване/Изключване
Заснемане и отпечатване на снимка
Визьор
Огледало за селфита
Режими на снимане
Бутони за филтри и бели полета
Снимане с изглед на живо

LED ИНДИКАТОР Стр. 16 – 18

Отстраняване на неизправности

СПЕЦИФИКАЦИИ Стр. 19

ИНСТАЛИРАНЕ НА ПРИЛОЖЕНИЕТО Стр. 20 – 21

СДВОЯВАНЕ НА МОБИЛНО УСТРОЙСТВО И ПРИНТЕРА С ФОТОАПАРАТ ЗА МОМЕНТАЛНИ СНИМКИ Стр. 22 – 24

Сдвояване с Android и iOS
Сдвояване с Android (с NFC)

ПОТРЕБИТЕЛСКИ ИНТЕРФЕЙС Стр. 25 – 38

Начален екран
Основно меню
Настройка на принтера
Фото албум
Изпращане на снимка в приложението Mini Print
Редактиране на снимка
Използване на печата на части
Използване на печата на колажи
Предварително изрязан стикер
Камера на смартфон
Печат от MicroSD карта на Zoemini S2
Опашка за печат

ИНФОРМАЦИЯ ЗА БЕЗОПАСНОСТ

ПРОЧЕТЕТЕ ПРЕДИ УПОТРЕБА

Моля, прочетете инструкциите за употреба и безопасност, преди да използвате това устройство.

За регулаторна и допълнителна информация за безопасност вижте Информационния лист за гаранцията и регулациите, включен в комплекта на продукта.

RMN: PP2002

За целите на регулаторната идентификация моделът носи номер за регулаторна идентификация.



ПРЕДУПРЕЖДЕНИЕ

Използва се за обозначение на потенциално опасна ситуация, която, ако не бъде избегната, може да доведе до смърт или сериозно нараняване.

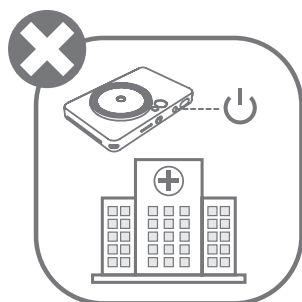
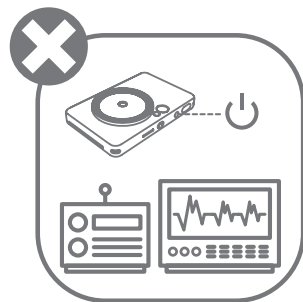
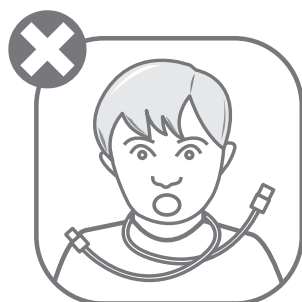
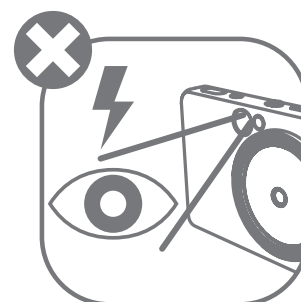
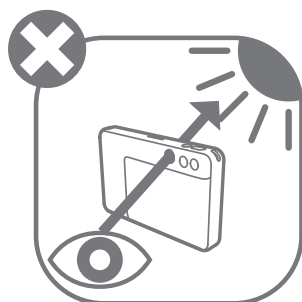
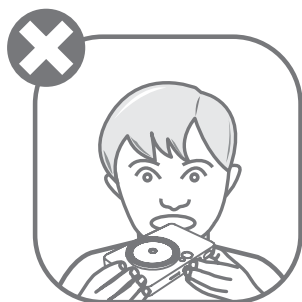

- Дръжте далеч от обсега на деца. Неправилната употреба на продукта може да причини задушаване или злополука.
- Незабавно спрете да използвате устройството, ако изпуска пушек или странна миризма или се държи необичайно по друг начин.
- Не гледайте към слънцето или ярки светлини през визъора или обектива. Това може да доведе до ослепяване или проблеми със зрението.
- Не използвайте светкавицата в близост до очите. Това може да доведе до увреждане на очите.
- Окачването на ремък около врата на дете може да доведе до задушаване. Ако продуктът Ви използва кабел за зареждане, случайното или неправилно увиване на кабела около врата на дете може да доведе до задушаване.
- Изключвайте устройствата на местата, където е забранено да се снима. Електромагнитните вълни, които фотоапаратът излъчва, могат да пречат на работата на други електронни инструменти и устройства. Бъдете внимателни, когато използвате продукта на места, където употребата на електронни устройства е ограничена, например в самолети или медицински заведения.



ВНИМАНИЕ

Използва се за обозначение на степента на опасност или повреда, което, ако продуктът се използва погрешно, може да доведе до нараняване или материални щети, различни от неизправности на продукта.

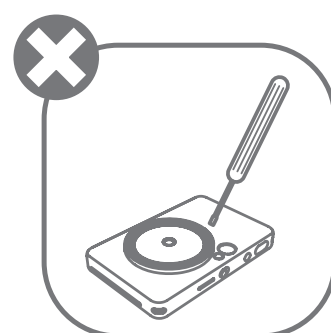
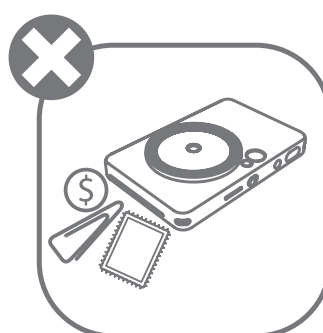
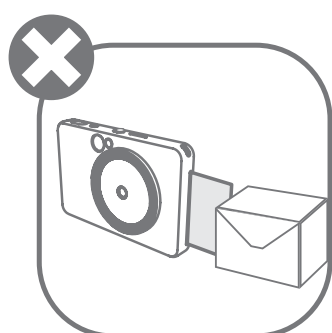
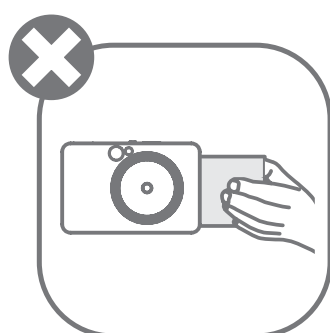
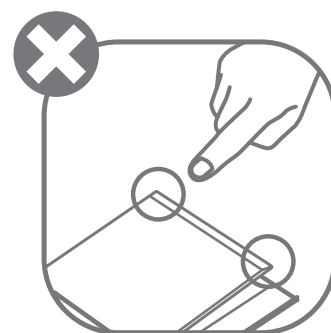
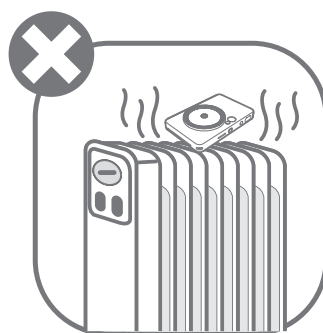
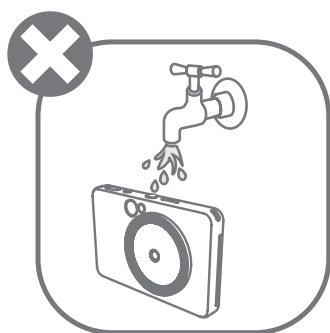

- Възможно е устройството да не отпечатва в екстремни метеорологични условия. Оставете принтера да достигне препоръчителната работна температура от 15° до 32° C, преди да опитате да печатате отново.
- При зареждане на устройството се уверете, че температурата е в границите на препоръчителната температура от 15° до 32° C.
- За почистване на устройството използвайте суха и мека кърпа. Не почиствайте с влажна кърпа или летливи течности като разребител на бои.
- Дръжте горния капак затворен, за да избегнете проникването на пращинки и други частици във вътрешността на устройството.
- Ако устройството не функционира правилно, моля, свържете се с търговеца, от който сте го закупили, или със Сервиз и поддръжка на Canon на адрес www.canon-europe.com/support.
- Никога не излагайте батерията на високи температури или директна топлина и не я унищожавайте чрез изгаряне.
- Вследствие на въздействието на електромагнитни смущения или електростатичен разряд е възможно устройството да не работи правилно или паметта да бъде изтрита или променена. Ако това се случи, използвайте игла или друг подобен предмет, за да натиснете бутона за [RESET] (НУЛИРАНЕ) в долната част на устройството.
- Не извършвайте неупълномощени модификации на устройството си. Това може да наруши безопасността, съответствието с нормативните изисквания и производителността, както и да анулира гаранцията.
- Избягвайте да заменят батерията с неправилна такава.
- Не разглобявайте, не отваряйте и не режете батериите.

ОСНОВЕН ПРЕГЛЕД

ПРЕДОСТАВЕНИ ЕЛЕМЕНТИ

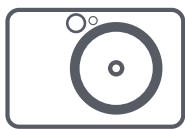

Принтер с фотоапарат
за моментални снимки



Ръководство
за бърз старт



Информационен
лист за
гаранцията
и регулациите



Фотохартия
CANON ZINK®
(10 листа)

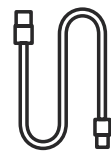

USB кабел



Ремък за
китка

ХАРАКТЕРИСТИКИ НА ПРОДУКТА

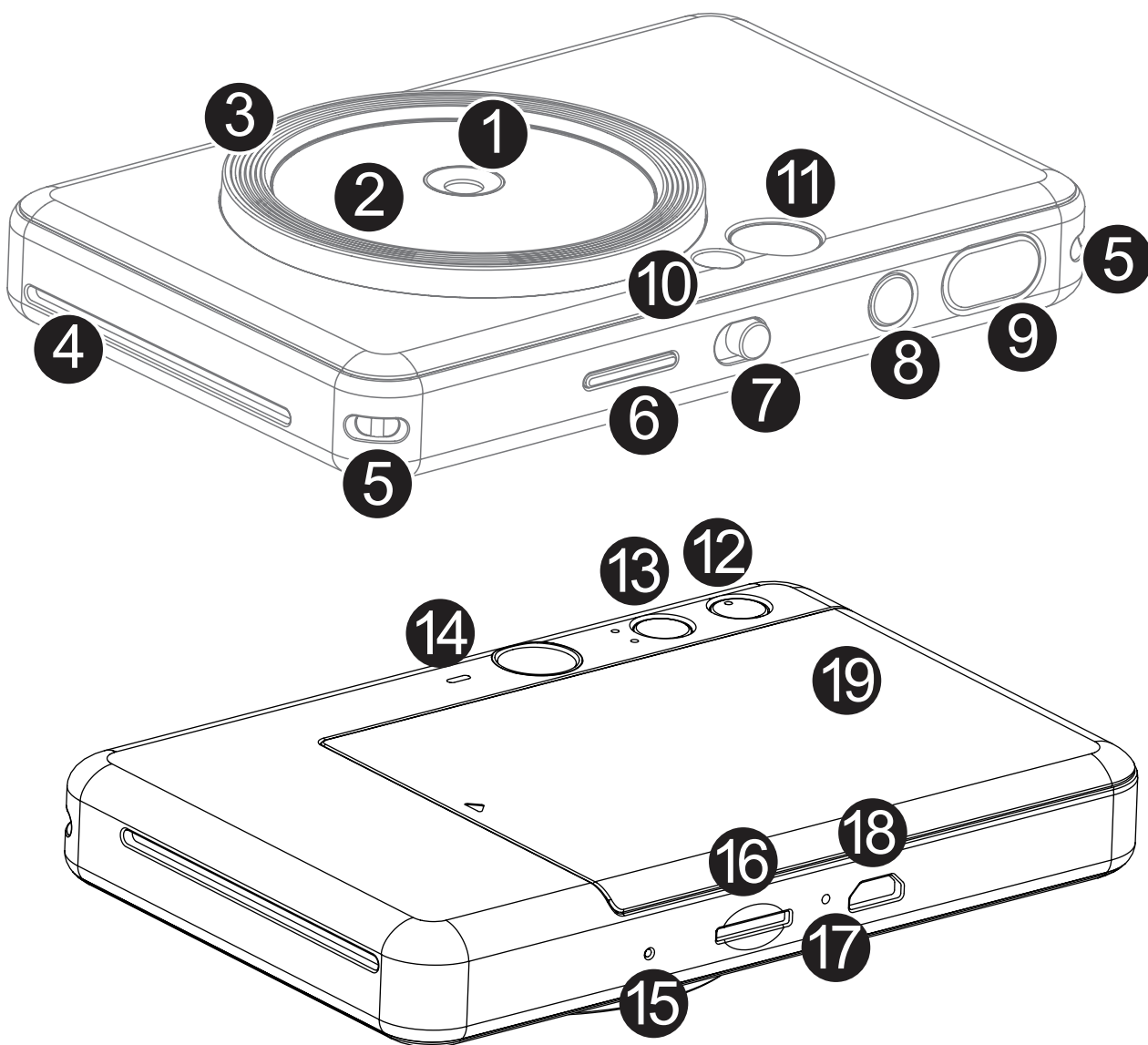

- | | |
|--------------------------------------|--|
| 1 Обектив | 11 Визьор |
| 2 Огледало за селфита | 12 Бутон за бяло поле |
| 3 Запълваща светлина (8 LED) | 13 Бутон за филтрите |
| 4 Слот за отпечатаната хартия | 14 Високоговорител |
| 5 Отвор за ремък за китка | 15 Бутон за нулиране
*Натиснете бутона с игла, за да нулирате устройството |
| 6 LED индикатор за състояние | 16 Гнездо за MicroSD карта (до 256 GB) |
| 7 Плъзгащ се превключвател | 17 LED индикатор за зареждане |
| 8 Бутон за захранване | 18 Micro USB порт |
| 9 Спусък | 19 Капак на принтера |
| 10 Светкавица | |

ПОДГОТОВКА

ЗАРЕЖДАНЕ

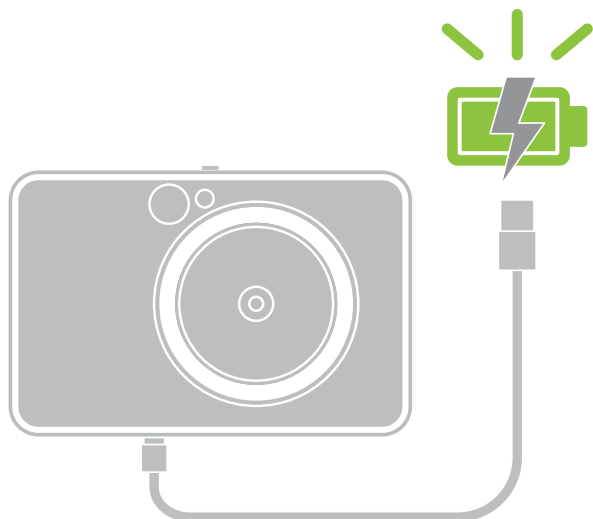

LED индикатор за зареждане

Зарежда се: Червено



Пълно зареждане: Зелено



Устройството е с вградена батерия. Моля, преди да използвате устройството за първи път, заредете изцяло батерията с помощта на USB кабела от комплекта.

- 1 Свържете по-малкия край на предоставения USB кабел с устройството, а другия край с USB адаптер за зареждане.
- 2 LED индикаторът за зареждане ще светне в червено, за да покаже, че устройството се зарежда.
- 3 След като устройството се зареди напълно, LED индикаторът ще светне в зелено.
– Времето на работа може да зависи от състоянието на батерията, работното състояние и условията на околната среда.

***Ако не планирате да използвате устройството, препоръчително е да зареждате батерията до край веднъж годишно, преди да спрете да го използвате, за да я съхраните в добро експлоатационно състояние. Ако държите батерията с нисък заряд за повече от три (3) месеца, качеството на батерията може да се влоши и е възможно да не успеете да заредите вградената батерията.**

ЗАБЕЛЕЖКА

ЗА USB КАБЕЛА

БЪДЕТЕ ВНИМАТЕЛНИ С USB КАБЕЛА, КОГАТО ЗАРЕЖДАТЕ УСТРОЙСТВОТО

- Не поставяйте тежки предмети върху кабела.
- Не поставяйте USB кабела в близост до топлина.
- Не драскайте, повреждайте, усуквайте и дърпайте силно кабела.
- Не включвайте и изключвайте кабела с мокри ръце.
- Избягвайте прекалено ниски/високи температури или влажна среда.
- Моля, разкачете USB кабела от захранването след зареждане.
- Моля, използвайте предоставения USB кабел за зареждане.

ЗАРЕЖДАНЕ НА ХАРТИЯ

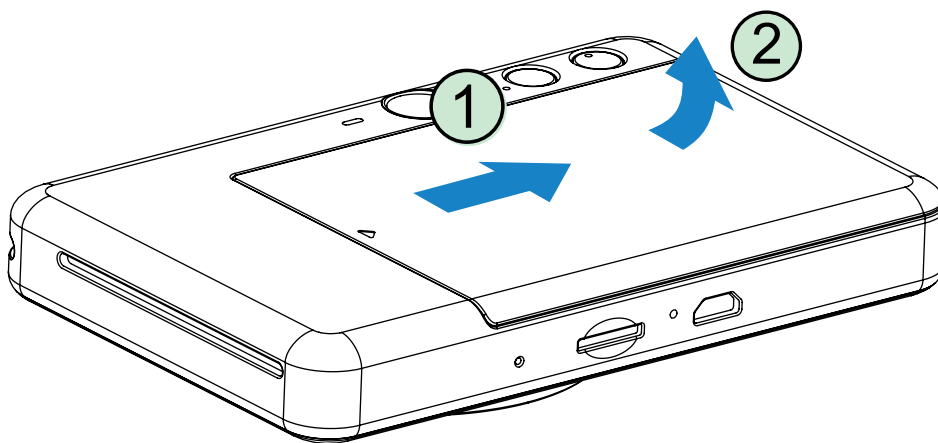

- 1 Махнете капака, като го плъзнете напред по посока на стрелката.

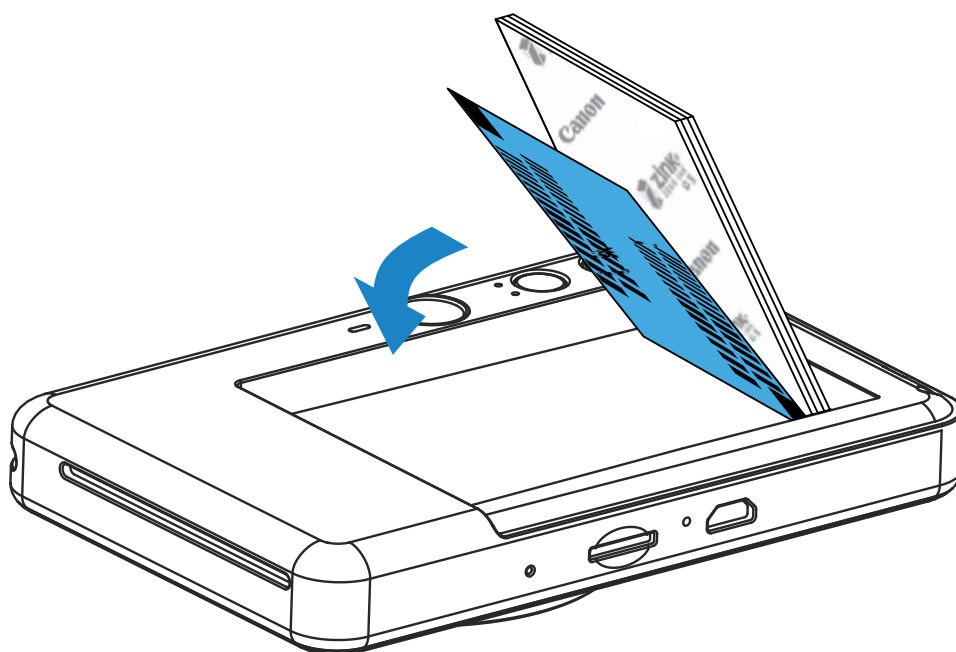

- 2 Отворете един пакет фотохартия (10 листа + син SMART SHEET®).
- 3 Поставете 10-те листа фотохартия и синия SMART SHEET® в отделението за фотохартия.
- Подредете хартията върху синия SMART SHEET®, като се уверите, че синият баркод и логото на фотохартията са обърнати надолу.

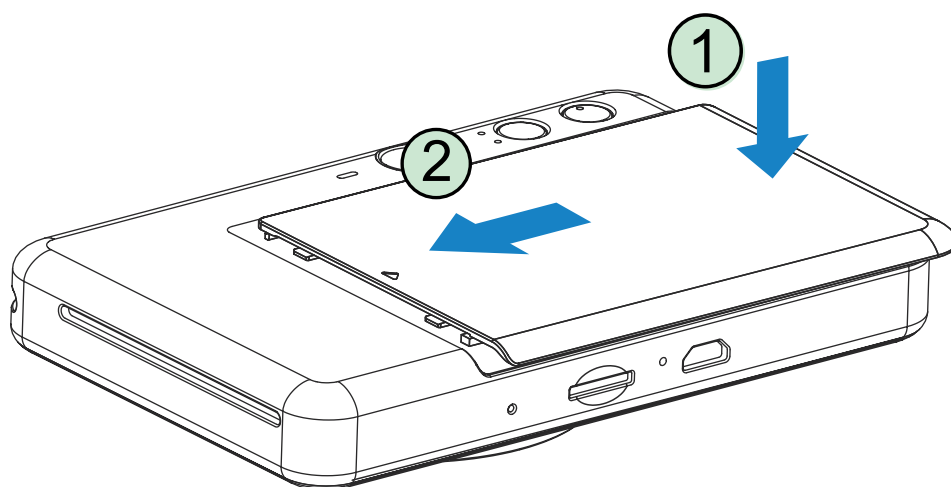

- 4 Поставете горния капак обратно на принтера. При правилно затваряне ще щракне.
- Синият SMART SHEET® ще премине автоматично през устройството преди първото отпечатване.

ВЪНШНА ПАМЕТ

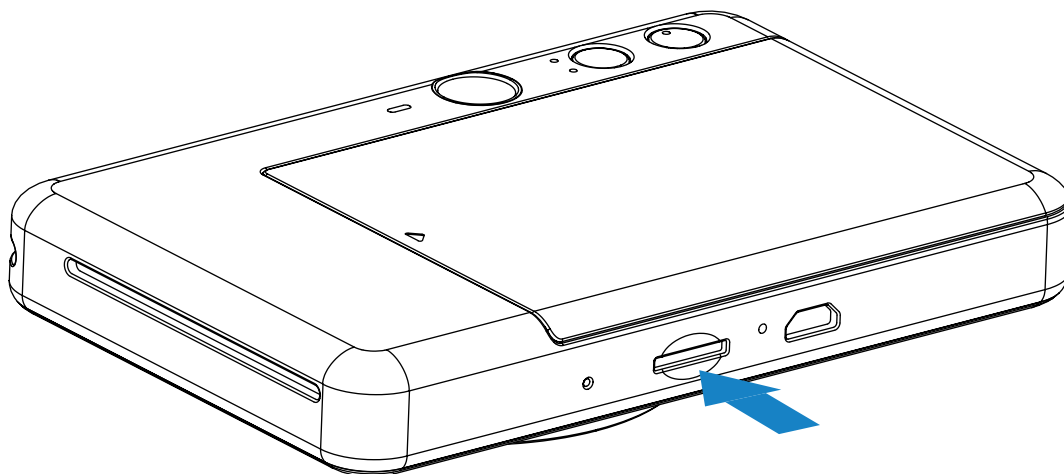

Необходима е външна MicroSD карта (до 256 GB) за запазване на направените снимки.

Поддържат се само формати FAT16, FAT32 и exFAT.

ПОДГОТВЯНЕ НА КАРТА С ПАМЕТ

Използвайте следните карти с памет (продават се отделно)

- MicroSD карти с памет *1
- MicroSDHC карти с памет *1 *2
- MicroSDXC карти с памет *1 *2

*1 Карти, отговарящи на SD стандартите. За съжаление, не всички карти с памет могат да работят с фотоапарата.

*2 UHS-I карти с памет също се поддържат.

ИНСТАЛИРАНЕ И ПРЕМАХВАНЕ НА MicroSD КАРТАТА

- Поставете MicroSD картата в гнездото в долната част на устройството. Ще усетите леко щракване, когато картата влезе докрай.
- Натиснете горната част на картата, за да я освободите. Дръпнете леко картата, за да я извадите напълно от устройството.
- Ако възникне грешка при прочитане/записване върху MicroSD картата, ще се покаже LED индикацията за грешка на MicroSD картата. Премахнете MicroSD картата и рестартирайте устройството.
- Свържете устройството с компютър чрез предоставения USB кабел. Щракнете два пъти върху изображението на външно устройство, когато се покаже на компютъра, за да видите и запазите снимките.

ЗАБЕЛЕЖКА

ПОДДРЪЖКА НА УСТРОЙСТВОТО

- Използвайте и съхранявайте устройството при препоръчителните температури от 15° до 32° C и относителна влажност от 40 до 55%.
- Поддържайте фърмуера на устройството актуален. Свържете устройството си с приложението Canon Mini Print. Иконата „Актуализация на фърмуера“ ще се покаже в лентата на менюто, ако е наличен нов фърмуер.
 - Уверете се, че мобилното Ви устройство е свързано с интернет, преди да направите проверката. Ако се налага да надстроите фърмуера, принтерът Ви трябва да е зареден на минимум 50%.
- Уверете се, че използвате последната версия на приложението Canon Mini Print. Ако приложението Ви не се актуализира автоматично, отворете магазина за приложения и проверете дали се нуждае от актуализация.

ЗАБЕЛЕЖКА

КОГАТО ИЗПОЛЗВАТЕ ФОТОХАРТИЯ



- Зареждайте само 10 листа фотохартия и 1 SMART SHEET®. Не слагайте повече от това, защото може да доведе до засядане на хартия и грешки при печата.
- За оптимални резултати при печат използвайте фотохартия за Canon Zoemini.
 - Можете да закупите още фотохартия от приложението Canon Mini Print, като натиснете „Купуване на хартия“ в основното меню.
- Ако хартията заседне, просто изключете принтера и отново го включете, за да разрешите проблема. Не се опитвайте да издърпвате хартията.
- Докато устройството печата, не дърпайте фотохартията.
- Внимавайте да не повредите или огънете фотохартията.
- При зареждане фотохартията трябва да е чиста. Ако фотохартията е мръсна или скъсана, това може да доведе до засядане на хартията или грешка при печата.
- Не отваряйте нов пакет фотохартия, докато не сте готови да го заредите в устройството.
- Не излагайте фотохартията на директна слънчева светлина или влага.
- Не оставяйте фотохартията си на места, където температурата или влажността не са в рамките на препоръчаното върху пакета. Това може да доведе до влошено качество на отпечатаната снимка.

ИНФОРМАЦИЯ ЗА СИНИЯ SMART SHEET®

- Всеки пакет фотохартия съдържа 10 листа фотохартия и 1 син SMART SHEET®.
- Зареждайте синия SMART SHEET® и фотохартия от един и същи пакет за оптимално качество на печата. Всеки син SMART SHEET® е специфично приспособен за пакета хартия, в който се намира.
- Синият SMART SHEET® ще премине през устройството автоматично преди първото отпечатване, за да почисти принтера и да оптимизира качеството на печата за този конкретен пакет хартия (10 листа).
- Запазете синия SMART SHEET® и го изхвърлете едва след като сте използвали всичките 10 листа фотохартия в пакета. Ако качеството на печата не отговаря на очакваното, можете да използвате повторно синия SMART SHEET®, ако хартията е от същия пакет. Трябва само да плъзнете синия SMART SHEET® с баркода надолу под оставащата фотохартия.
- Използването на син SMART SHEET® от друг пакет може да доведе до влошено качество на печата.

ОПЕРАЦИИ

ВКЛЮЧВАНЕ/ИЗКЛЮЧВАНЕ

- 1 Натиснете и задръжте бутона за захранване , докато светне LED индикаторът.
- 2 Когато LED индикаторът светне с непрекъсната бяла светлина, устройството е готово за употреба.
- 3 Натиснете и задръжте бутона за захранване , за да изключите устройството.

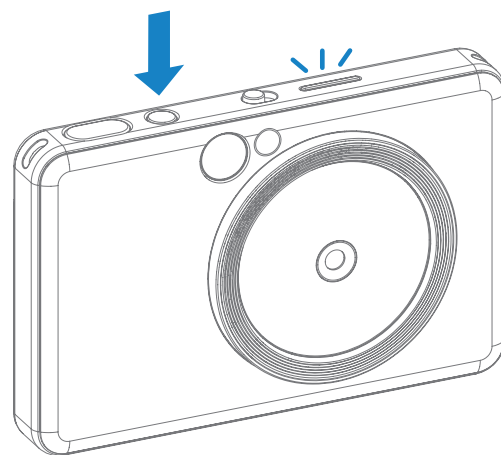

АВТОМАТИЧНО ИЗКЛ. НА ЗАХРАНВАНЕТО

Когато устройството не работи в продължение на 3 минути (настройка по подразбиране), ще се изключи автоматично.

- Потребителят може да продължи да работи с устройството, като отново натисне бутона за захранване.
- Потребителят може да промени времето (3 минути/5 минути/10 минути) в ПРИЛОЖЕНИЕТО.

ЗАСНЕМАНЕ И ОТПЕЧАТВАНЕ НА СНИМКА

- 1 Задръжте устройството и потвърдете желаната композиция на изображението.
- 2 Натиснете спусъка , за да снимате. Фотоапаратът ще задейства автоматично светкавицата, ако това е необходимо за условията на осветеността.
- 3 Снимката ще се отпечата непосредствено след заснемането, ако е поставена хартия. Устройството може да съхранява до 10 изображения за отпечатване едновременно в зависимост от капацитета на MicroSD картата.
*Опашката за печат ще се изчисти, след като устройството бъде изключено, и няма да може да бъде подновена.
*Ако не е поставена MicroSD карта, устройството може да съхранява до 5 изображения за отпечатване едновременно.
- 4 Потребителят може да снима дори когато няма хартия, ако е поставена MicroSD карта. Снимките ще се запазват в MicroSD картата.

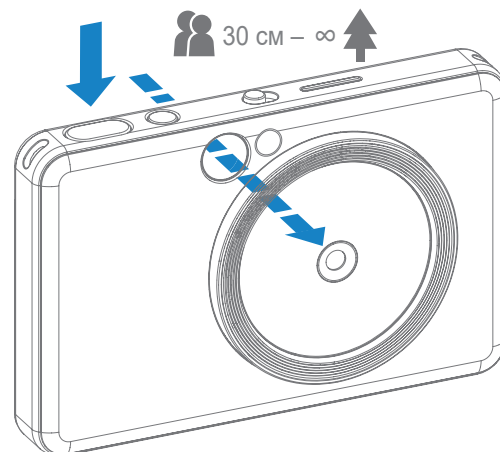

ВИЗЬОР

Композирайте изображение с маркировката за кадър във визьора.

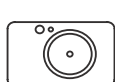

30 см - ∞



2 x 3



Външна маркировка
за кадър за
нормално снимане
от 1 м - ∞

2 x 3



Вътрешна
маркировка за
кадър за снимане
от 30 см - 1 м

ОГЛЕДАЛО ЗА СЕЛФИТА

Композирайте изображение с маркировката за кадър в огледалото за селфита.

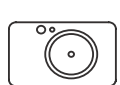

50 см – ∞



2 x 3



Фокусно разстояние
от 50 см.



РЕЖИМИ НА СНИМАНЕ

Можете да избирате различни режими на фотоапарата, като използвате плъзгачия се превключвател в горната част на устройството за различни случаи.



Режим	Пейзаж	Портрет	Селфи
Символи			
Измерване (Измерване при откриване на човешко лице)	Осреднено в центъра (Запазване на осреднено в центъра)	Осреднено в центъра (Фокус върху областта на лицето)	Осреднено в центъра (Фокус върху областта на лицето)
Фокусиране (Фокусиране при откриване на човешко лице)	Център (Запазване на центъра)	Център (Фокусиране върху човешкото лице)	Център (Фокусиране върху човешкото лице)
Светкавица	ИЗКЛ. светкавица и ИЗКЛ. кръгло осветление	AUTO светкавица и ИЗКЛ. кръгло осветление	ВКЛ. светкавица и ВКЛ. кръгло осветление

Забележка: ако възнамерявате да направите селфи, кръглото осветление с 8 LED около обектива осветява равномерно лицето Ви. Това намалява нивото на сенките и Ви дава възможност да направите красиви снимки на цялото си лице, като създадете равномерна яркост в цялата снимка.

*Ефективен обхват на кръглото осветление: 30 см – 60 см

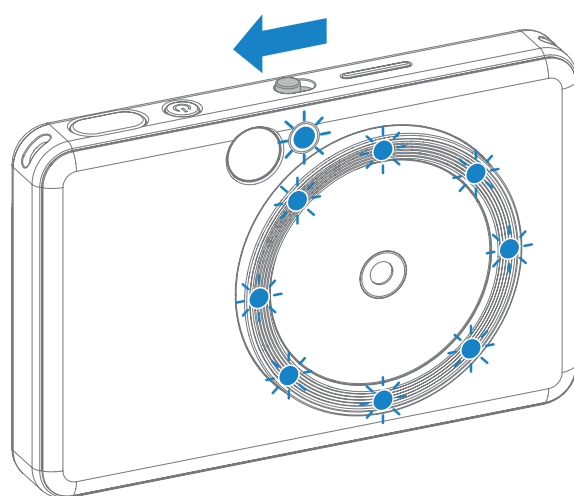

БУТОНИ ЗА ФИЛТРИ И БЕЛИ ПОЛЕТА

Можете лесно да добавяте филтри и бели полета към снимките си направо от фотоапарата.



ФИЛТРИ

Потребителят може да добави черно-бял или ярък филтър към снимката, като натисне бутона , преди да снима.



Без филтър, без бяло поле





Черно-бял филтър, без бяло поле



Ярък филтър, без бяло поле

БЯЛО ПОЛЕ

- Потребителят може да добави бяло поле към снимката, като натисне бутона , преди да снима.
- Потребителят може да персонализира бялото поле чрез приложението Canon Mini Print, след като свърже устройството със съвместим смартфон (по подразбиране бялото поле е бяло).

- 1 Отворете началния екран, след което натиснете „Преминете към безжична връзка!“ --> „Снимайте“.
- 2 Натиснете  Setting, за да редактирате бялото поле.
- 3 Изберете желаните от Вас тип на бялото поле, както и цвят, след което натиснете , за да потвърдите.

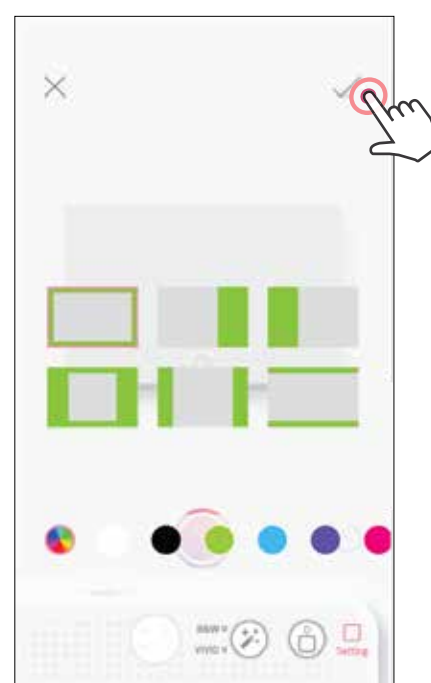
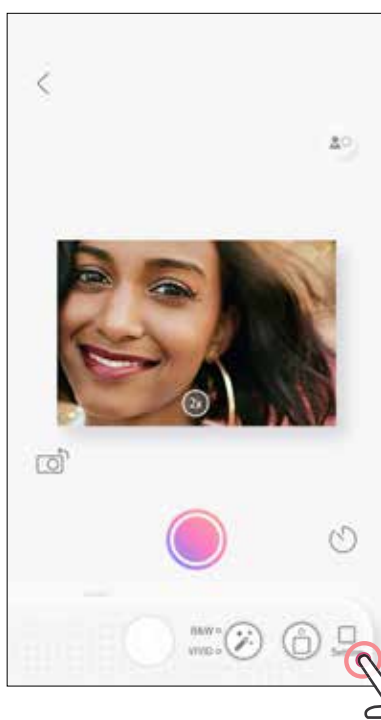

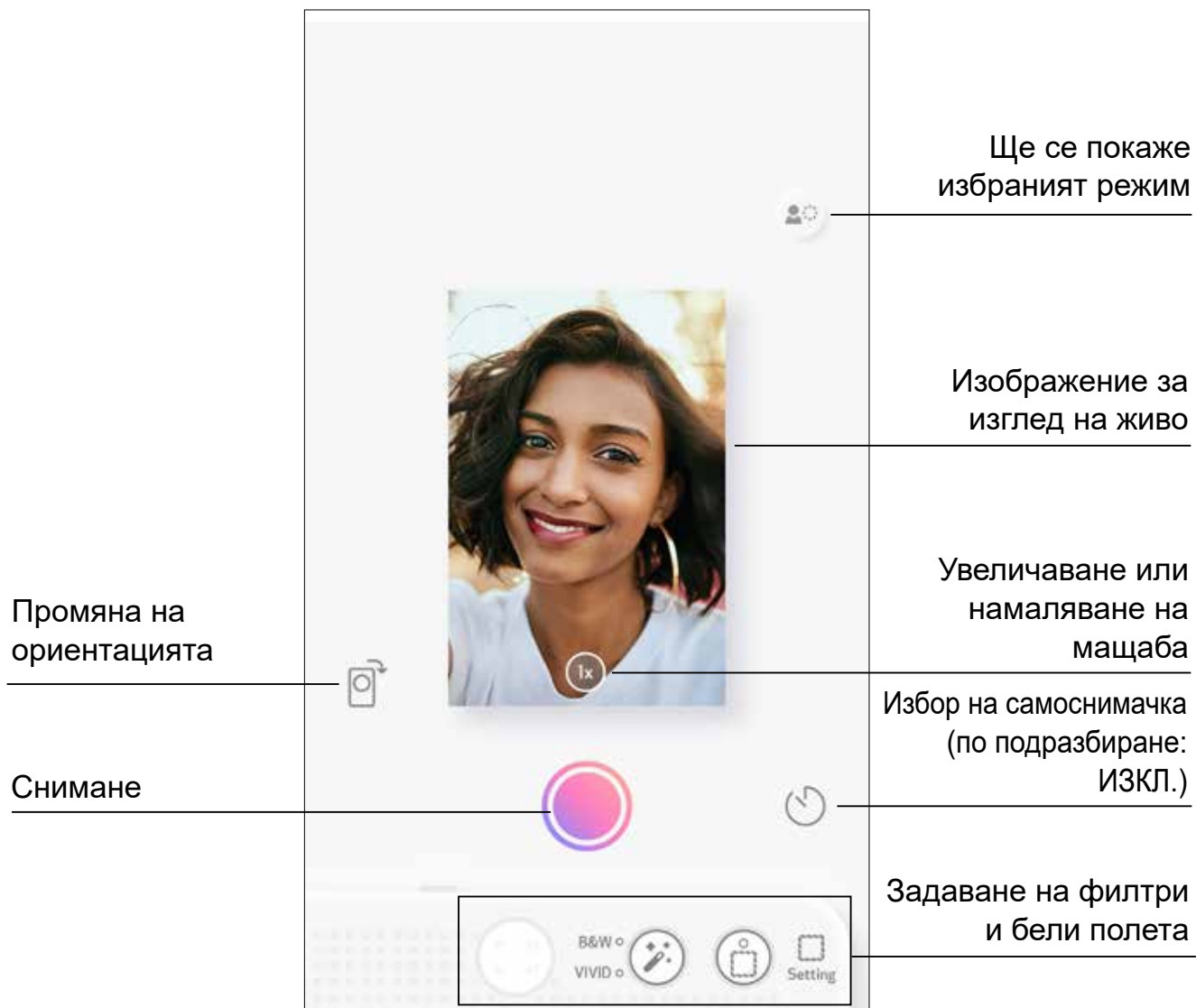

СНИМАНЕ С ИЗГЛЕД НА ЖИВО

Потребителят може да контролира дистанционно устройството чрез приложението, за да прави снимки. Отворете началния екран, за да влезете на страницата за изглед на живо.



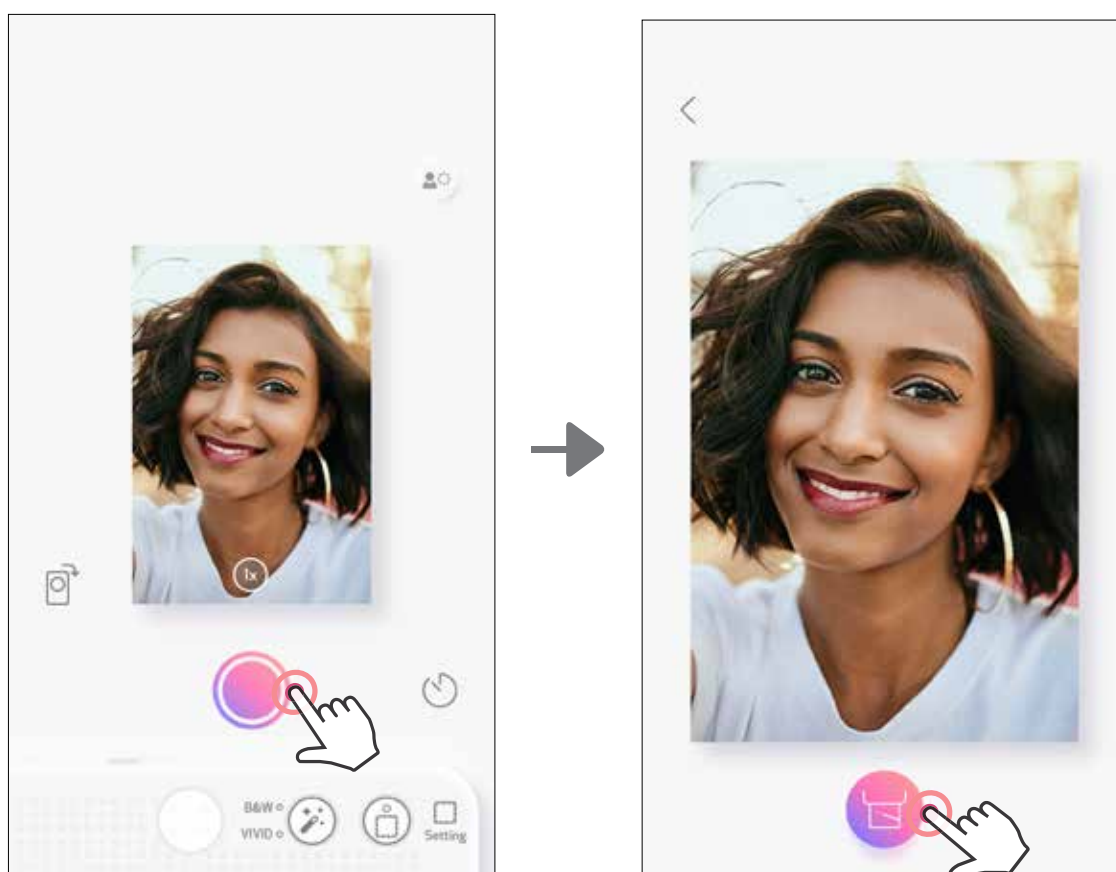

СНИМАНЕ И ПЕЧАТ

Натиснете , за да направите снимка. И натиснете , за да потвърдите отпечатването.



САМОСНИМАЧКА

Натиснете , за да снимате веднага. Натиснете  и изберете самоснимачка за 3 секунди/5 секунди/10 секунди (по подразбиране: ИЗКЛ.), натиснете , за да стартирате обратното броене.

- LED индикаторът при огледалото за селфита ще Ви предупреди, ако самоснимачката е активирана.

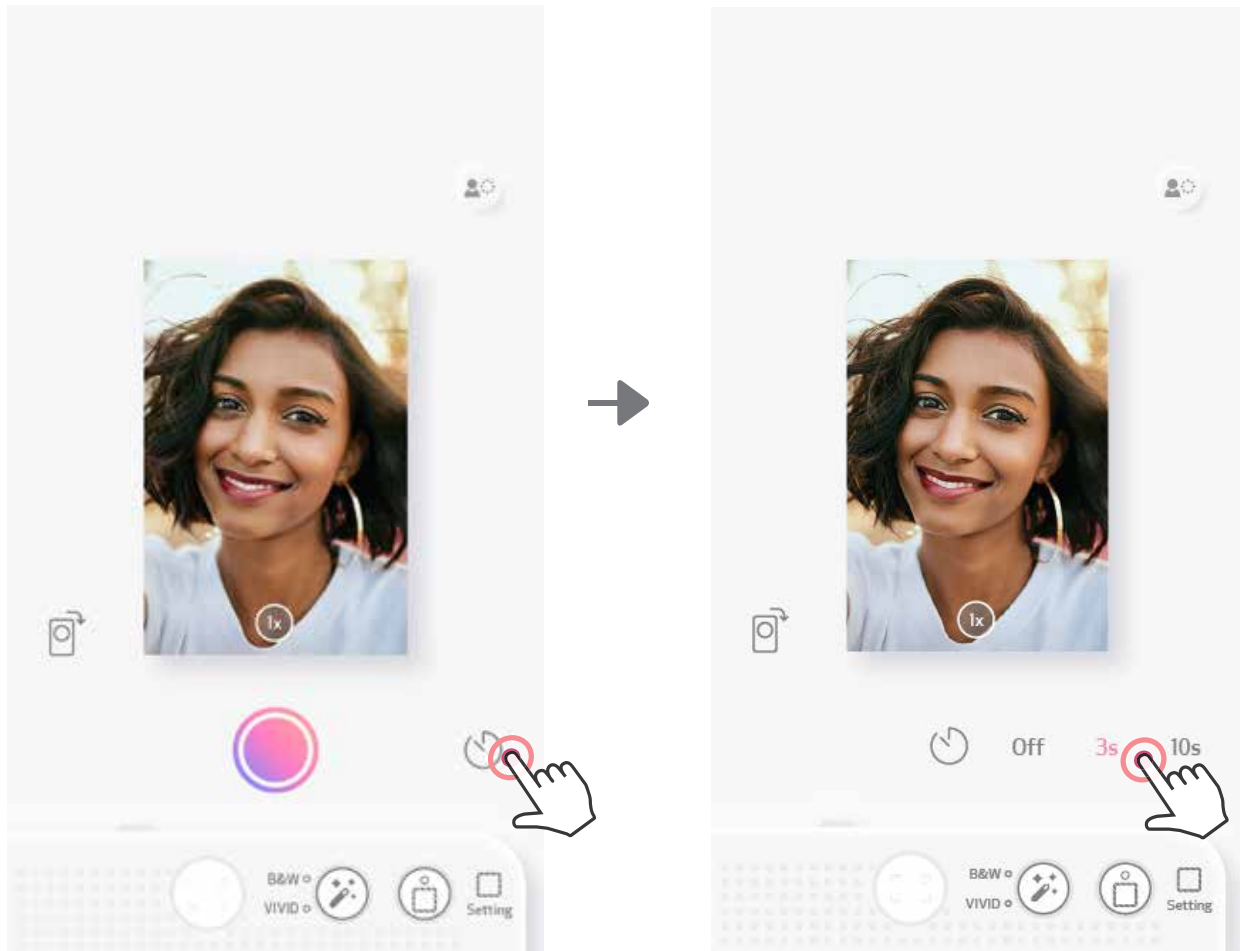

МАЩАБИРАНЕ

Натиснете , за да увеличите мащаба.

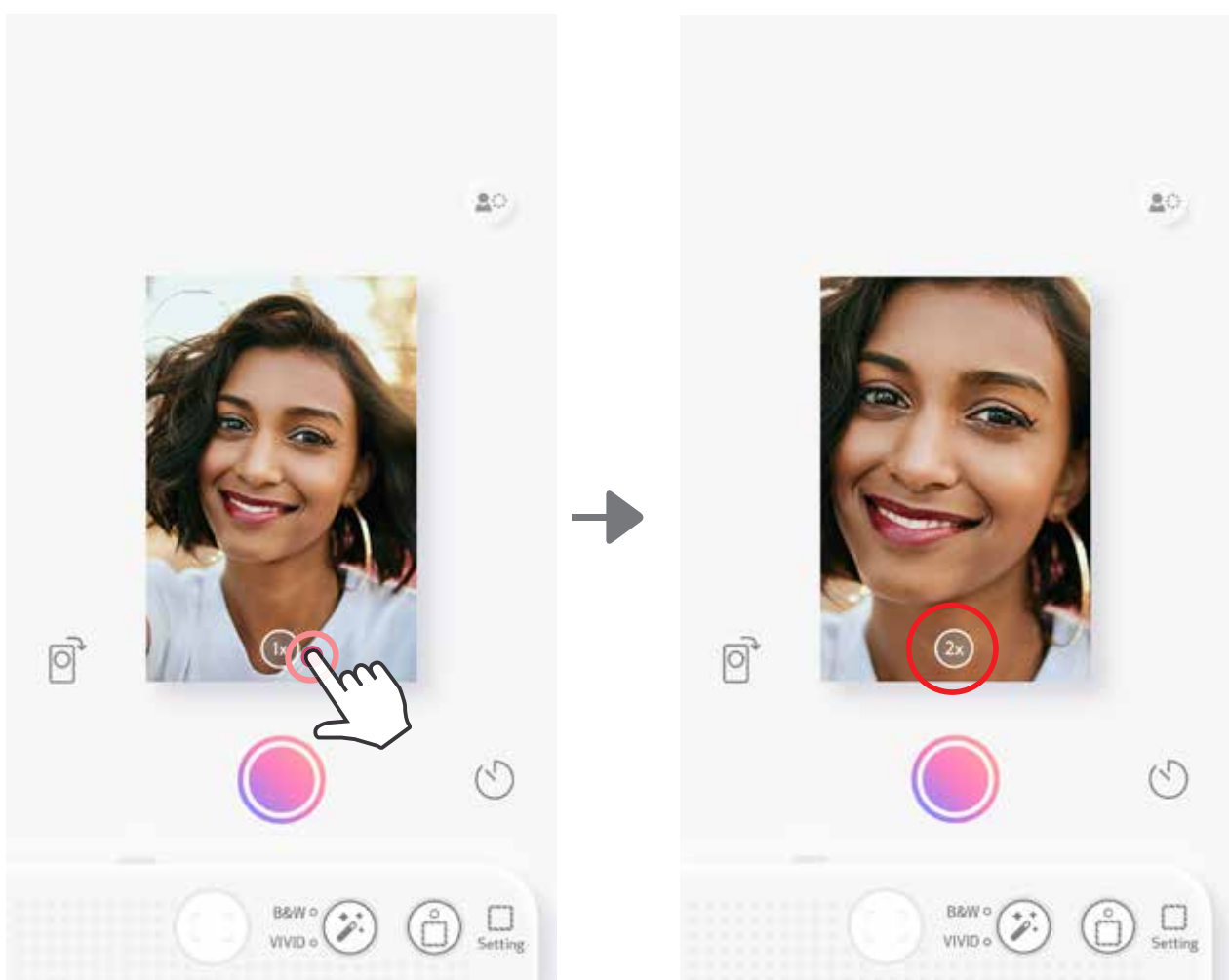

ОРИЕНТАЦИЯ



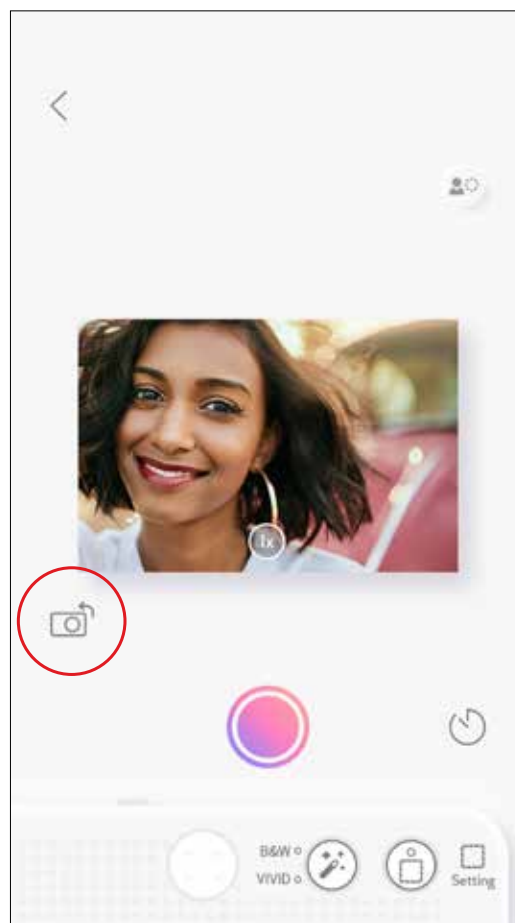
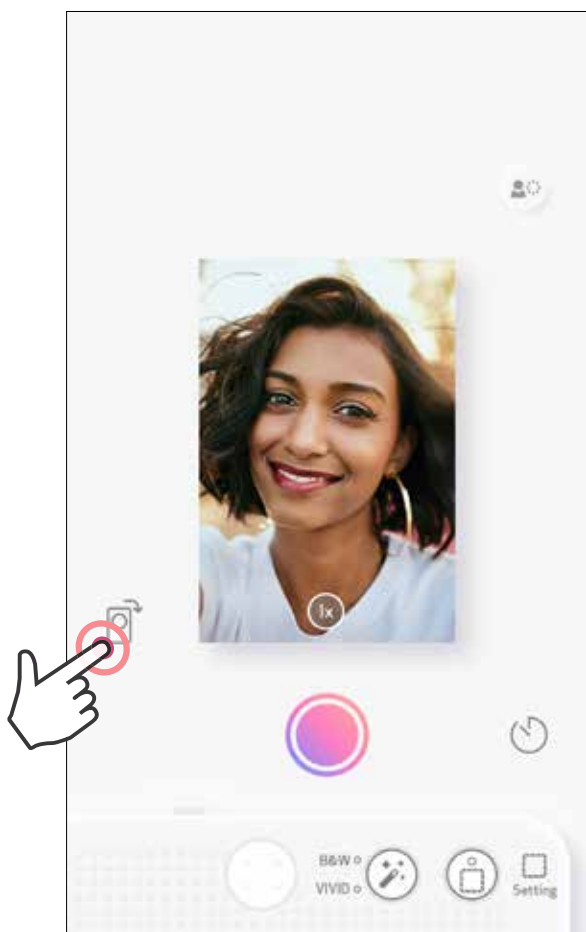

Натиснете , за да превключите между хоризонтална и вертикална ориентация.



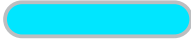

LED ИНДИКАТОР

Състояние	LED индикатор за режим	LED индикатор за състояние
Включване	Натиснете и задръжте бутона за захранване	 >  Бяло Бяло
Режим на готовност	След като устройството бъде включено	 Бяло
Изключване	Натиснете и задръжте бутона за захранване	 Изключено
Грешка на синия SMART SHEET®	Когато устройството установи, че е поставен грешен син SMART SHEET®, или друга грешка за синия SMART SHEET®	 Синьо
Обработване на синия SMART SHEET®	Когато устройството зарежда синия SMART SHEET®	 Бяло
Няма хартия и не е поставена SD карта	Когато в устройството няма хартия и не е поставена SD карта, устройството не позволява да се правят снимки.	 Червено
Засядане на хартия/Отворен капак	Когато има засядане на хартия или капакът на принтера е отворен	 Червено
Подгответе се за печатане	Подготвяне за печатане	 Бяло
Отпечатване на снимка	Когато устройството отпечатва снимка	 Жълто >Магента >Циан >Бяло (повтарящо се)
MS режим (режим за съхранение на данни с голям обем)	Устройството е свързано с компютър	 Магента
Грешка на MicroSD картата	Не могат да се записват данни в MicroSD картата	 Магента

LED ИНДИКАТОР

Състояние	LED индикатор за режим	LED индикатор за състояние
Твърде висока температура	Когато температурата на устройството е твърде висока	 Червено (докато температурата се нормализира)
Твърде ниска температура	Когато температурата на устройството е твърде ниска	 Циан (докато температурата се нормализира)
Охлаждане на печатащата глава	Проверява температурата на печатащата глава и изчаква да се охлади преди отпечатване	 Циан
Слаба батерия	Когато нивото на батерията е под 20%	 Бяло >Червено (повтарящо се)
Актуализиране на фърмуера	Когато устройството актуализира фърмуера	 Бяло

ОТСТРАНЯВАНЕ НА НЕИЗПРАВНОСТИ

Състояние	LED индикация	Действия
Грешка на MicroSD картата	 Магента	<ul style="list-style-type: none"> • Проверете дали MicroSD картата е поставена правилно • Проверете дали MicroSD картата е пълна • Проверете дали MicroSD картата е повредена • Проверете дали MicroSD картата е съвместима
Неуспешно подаване на хартия	 Червено	<ul style="list-style-type: none"> • Отворете отделението за хартия, за да проверите дали е поставена фотохартия Canon ZINK®
Засядане на хартия	 Червено	<ul style="list-style-type: none"> • Изключете и включете устройството, фотохартията ще бъде изведена автоматично
Капакът на принтера не е затворен правилно	 Червено	<ul style="list-style-type: none"> • Затворете правилно капака на принтера
Свързване	Не е налично	<ul style="list-style-type: none"> • Уверете се, че Bluetooth връзката на смартфона Ви е настроена правилно • Уверете се, че в приложението е избрано правилното устройство • Уверете се, че операционната система на смартфона е съвместима и актуална
Неуспешно дистанционно управление	Не е налично	<ul style="list-style-type: none"> • Уверете се, че устройството е свързано с приложението • Уверете се, че приложението и фърмуерът са актуални
Неуспешно персонализиране на звук	Не е налично	<ul style="list-style-type: none"> • Уверете се, че устройството е свързано с приложението • Уверете се, че приложението и фърмуерът са актуални
Устройството не работи	Не е налично	<ul style="list-style-type: none"> • Уверете се, нивото на батерията не е твърде ниско. Ако е така, заредете повторно устройството

СПЕЦИФИКАЦИИ

Технология на печат	ZINK®
Резолюция на печат	314 x 600 dpi (точки на инч)
Скорост на печат	Приблизително 50 секунди – моторът се включва и изключва при стайна температура от 25° C
Съотношение на снимките	2" x 3"
Съвместима хартия	Фотохартия ZP-2030-20 (20 листа) Canon: ZP-2030-50 (50 листа) ZP-2030-2C-20 (20 листа)/ 2" x 3"/Самозалепваща се хартия
Капацитет за хартия	До 10 листа фотохартия + 1 син SMART SHEET®
Разделителна способност	8 MP
Фокусно разстояние	2,6 мм
Отвор на диафрагмата	f 2.2
Обхват на фокусиране	30 см – ∞
Чувствителност	Автоматична (ISO 100 – 1600)
Светкавица	ДА (автоматична)
Обхват на светкавицата	0,5 м – 1 м
Карта с памет	MicroSD до 256 GB
Формат на снимките	JPEG
Източник на захранване	Вградена акумулаторна литиево-полимерна батерия, 700 mAh, 7,4 V ^{DC}
Скорост на зареждане	Приблизително 120 минути (Пълно зареждане)
Адаптер за захранване	Изходен ток: 1 A (мин) Напрежение: 5 V ^{DC}
Параметри за околната среда	<ul style="list-style-type: none"> - Препоръчителна температура за работа, зареждане и съхраняване на принтера: 15° до 32° C - Препоръчителна влажност за работа, зареждане и съхраняване на принтера: 40 – 55% RH - Работна температура: 5° до 40° C - Работна влажност: <70% RH
Автоматично изключване	3 минути/5 минути/10 минути (избира се в приложението)
Размер	121 мм (Д) x 80,3 мм (Ш) x 22,5 мм (В)
Тегло	188 г
Съвместими операционни системи (за компютър)	Windows 7/8/8.1/10 Mac OSX 10.10 – 10.15
Свързване	Bluetooth 5.0
Съвместими операционни системи	iOS 12.0 или по-нови и Android 6.0 или по-нови
Мобилно приложение	Canon Mini Print
Връзка за зареждане и трансфер на данни	USB 2.0 (Micro USB)

Всички спецификации подлежат на промяна без предупреждение

ИНСТАЛИРАНЕ НА ПРИЛОЖЕНИЕТО

ВАРИАНТ ① ПОТЪРСЕТЕ „CANON MINI PRINT“ В МАГАЗИНИТЕ ЗА ПРИЛОЖЕНИЯ

За Android™ – в Google Play™

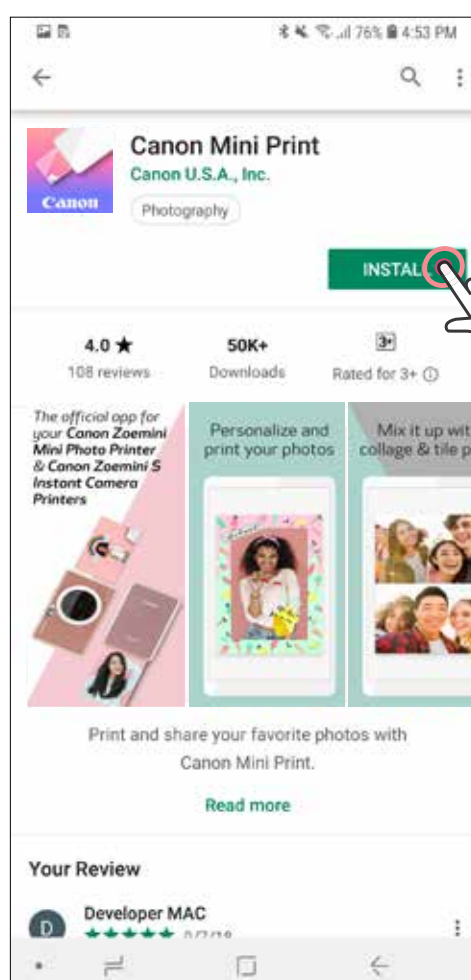
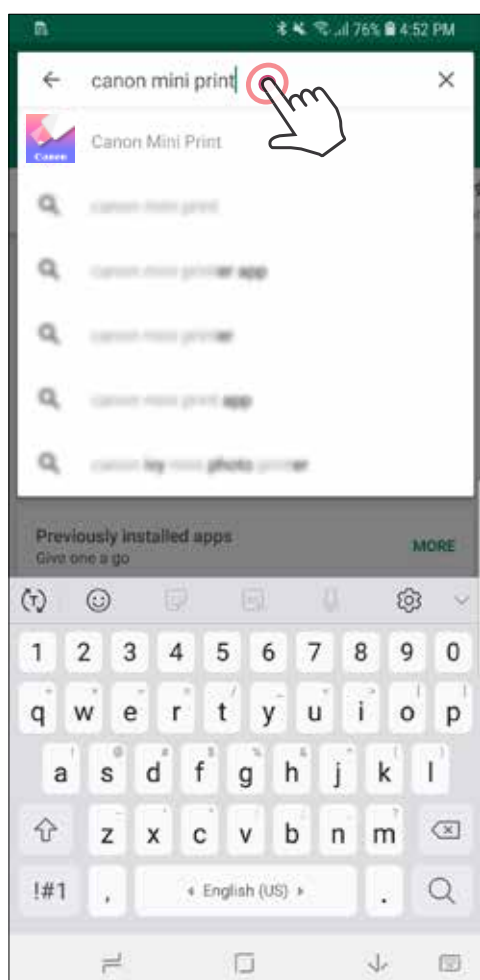

За iOS® – в App Store®

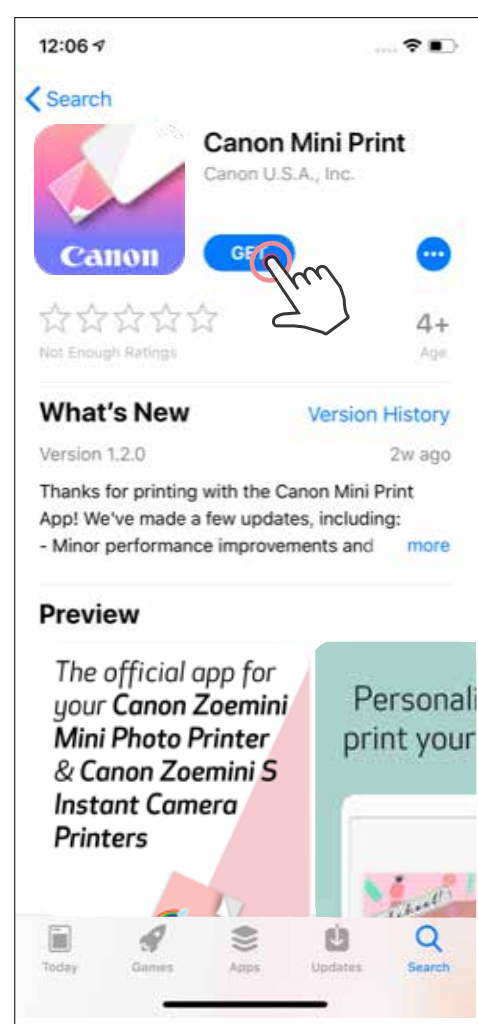
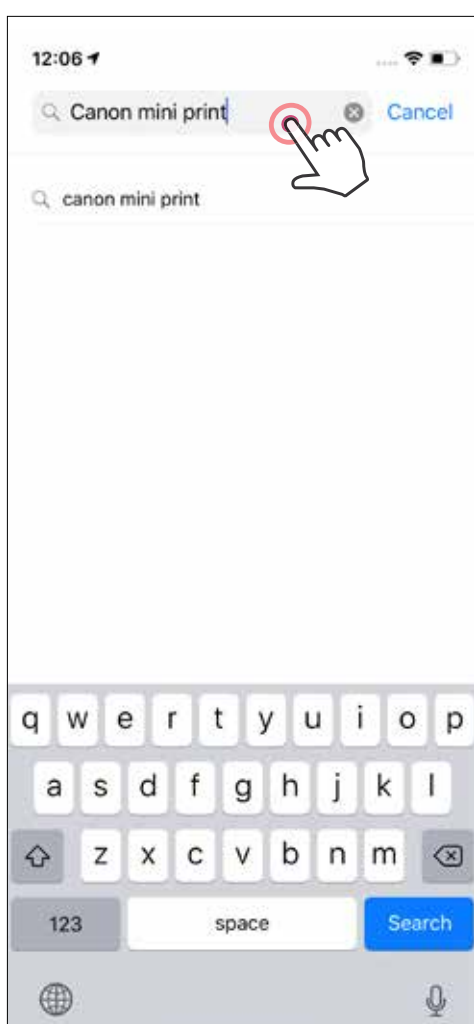

ВАРИАНТ ②

ЧРЕЗ QR КОД – СКАНИРАЙТЕ QR КОДА НА „РЪКОВОДСТВО ЗА БЪРЗ СТАРТ“



За Android

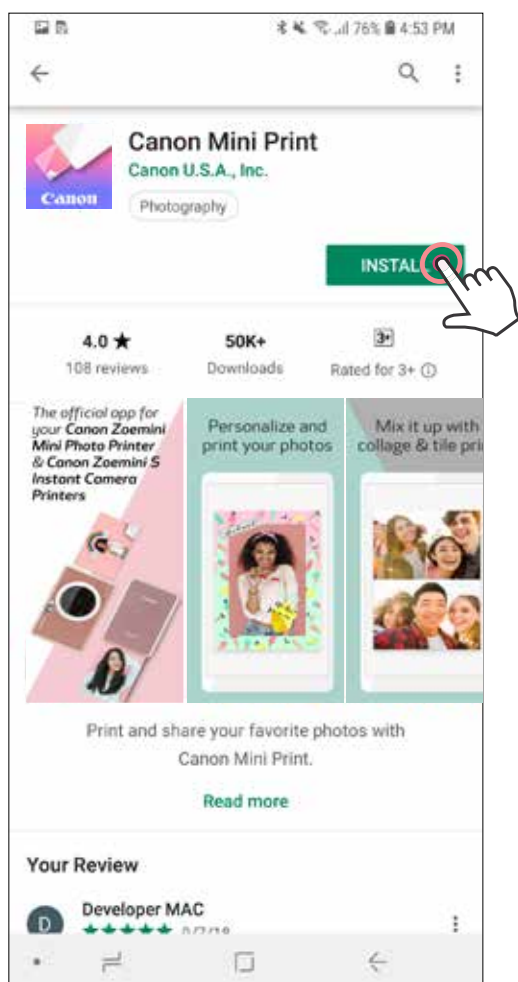

За iOS

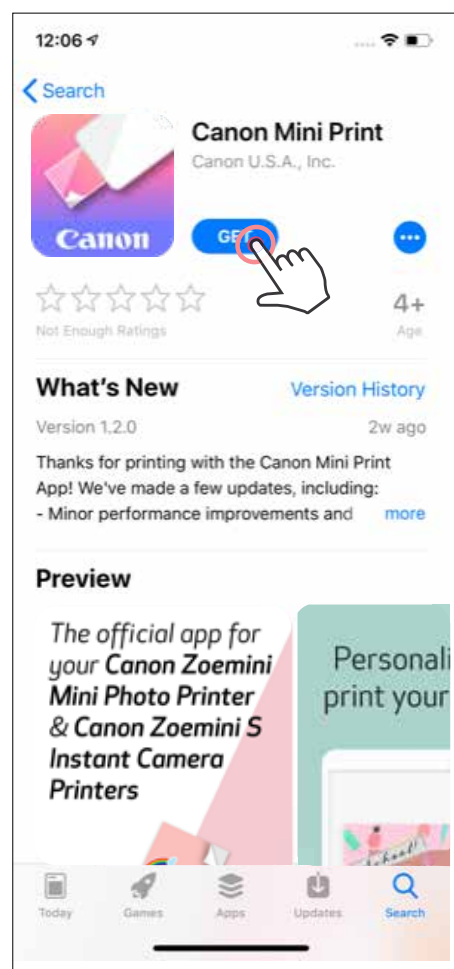

ВАРИАНТ ③

В БРАУЗЪРА НА УСТРОЙСТВОТО СИ ОТВОРЕТЕ [HTTPS://APP.CANONMINIPRINT.COM/](https://app.canonminiprint.com/)

ВАРИАНТ ④

ЧРЕЗ NFC – САМО ЗА ANDROID

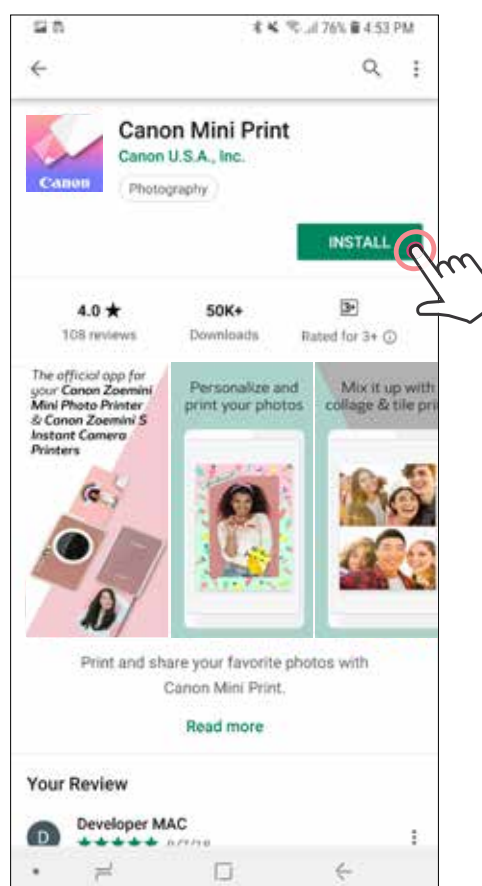
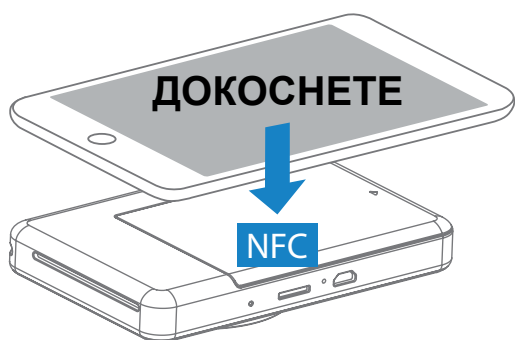

СДВОЯВАНЕ НА МОБИЛНО УСТРОЙСТВО И ПРИНТЕРА С ФОТОАПАРАТ ЗА МОМЕНТАЛНИ СНИМКИ

Сдвояване с Android и iOS

- 1 Включете принтера, като натиснете и задържите бутона за захранване, докато светне LED индикаторът за състоянието.
Отворете „Настройки“ на мобилното устройство, за да включите Bluetooth и да го сдвоите с принтера.
- 2 **Сдвояване** – докоснете иконата в горния десен ъгъл и изберете своя принтер. Иконата ще се промени, за да покаже нивото на батерията след свързването.

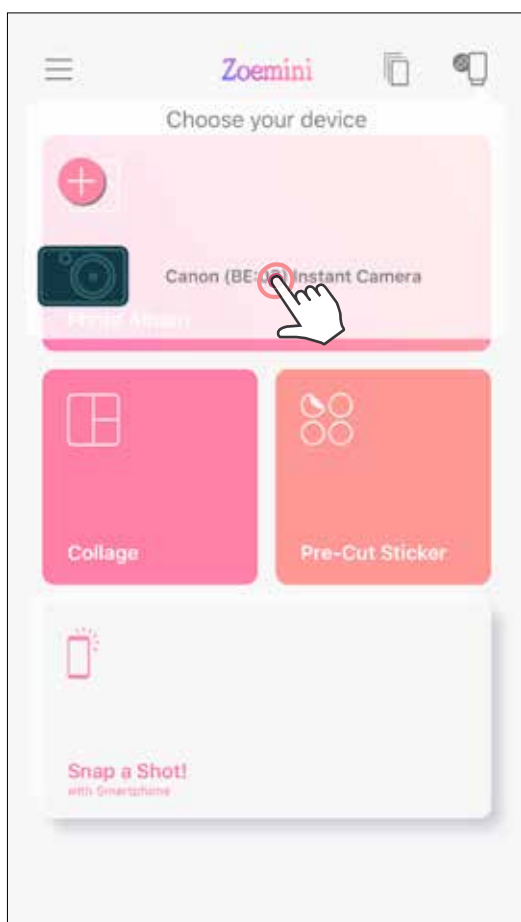
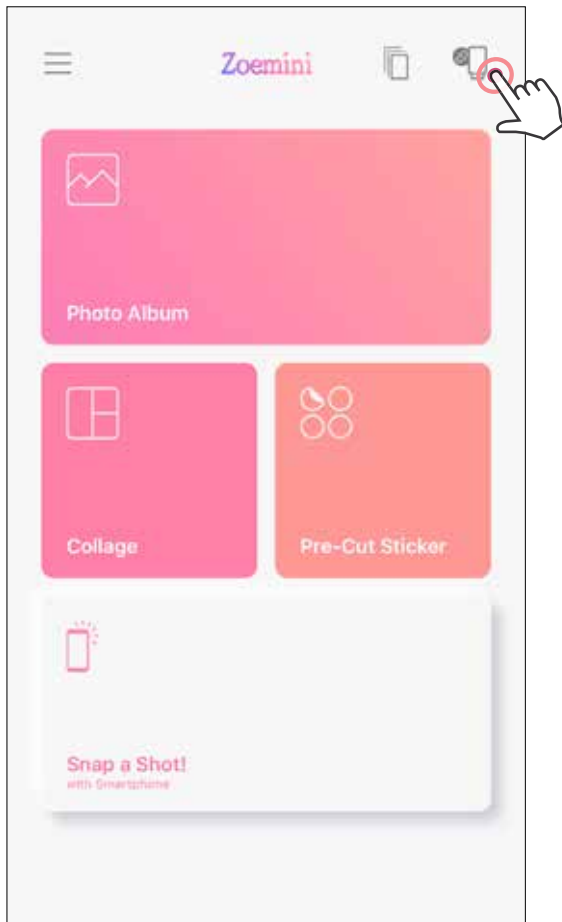

- ③ **Повторно свързване на принтера** – принтерът автоматично ще се свързва повторно с приложението, след като бъде сдвоен. Ако принтерът не се е свързал с приложението, докоснете иконата в горния десен ъгъл и изберете принтера си от списъка.

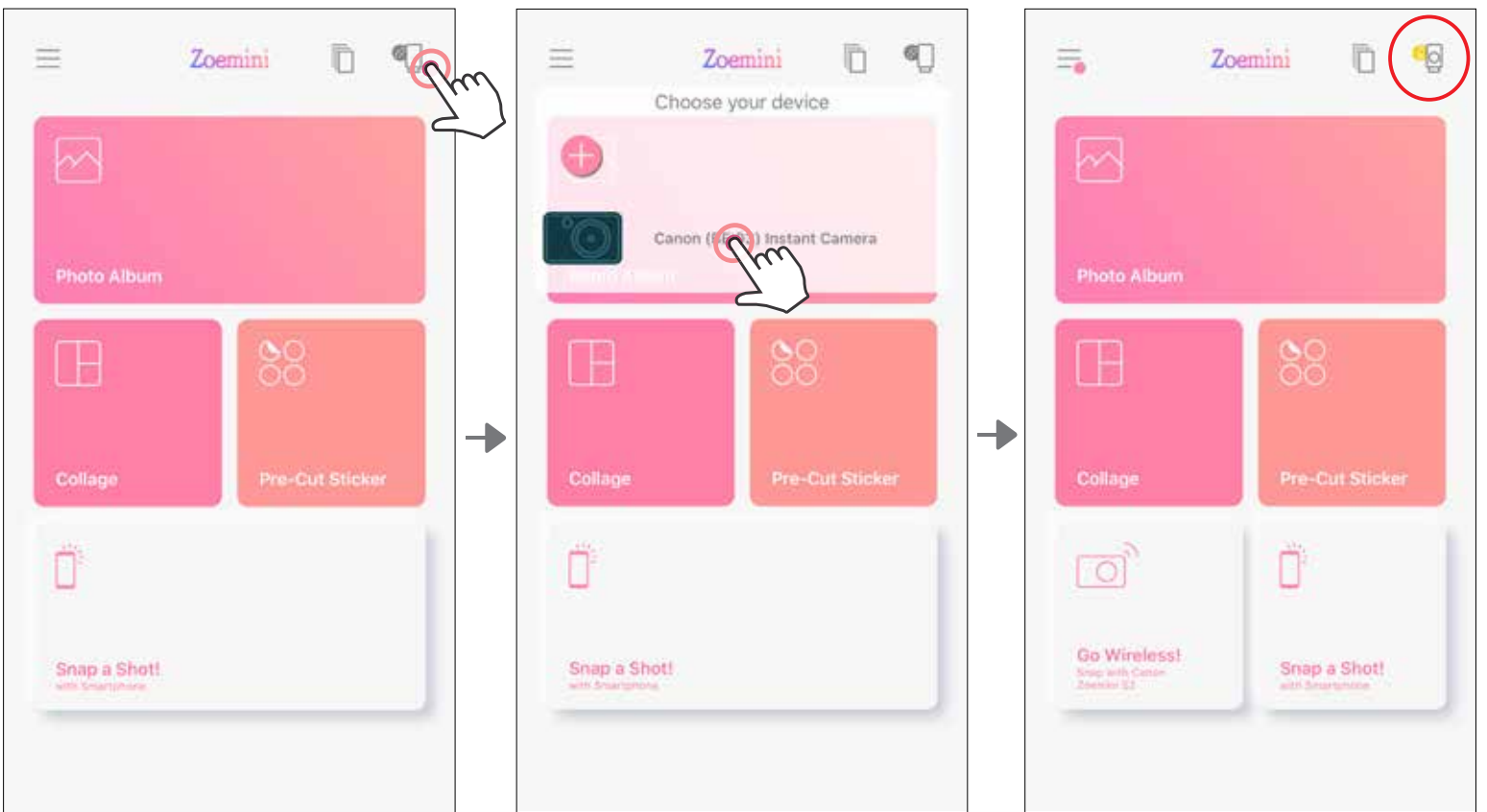

Сдвояване с Android (с NFC)

- 1 Уверете се, че NFC и Bluetooth на мобилното Ви устройство са включени.
- 2 Отворете приложението Canon Mini Print.
- 3 Поставете мобилното си устройство върху принтера.
- 4 Следвайте инструкциите на екрана, за да завършите сдвояването и свързването за първи път. Принтерът ще се сдвои автоматично с мобилното устройство.

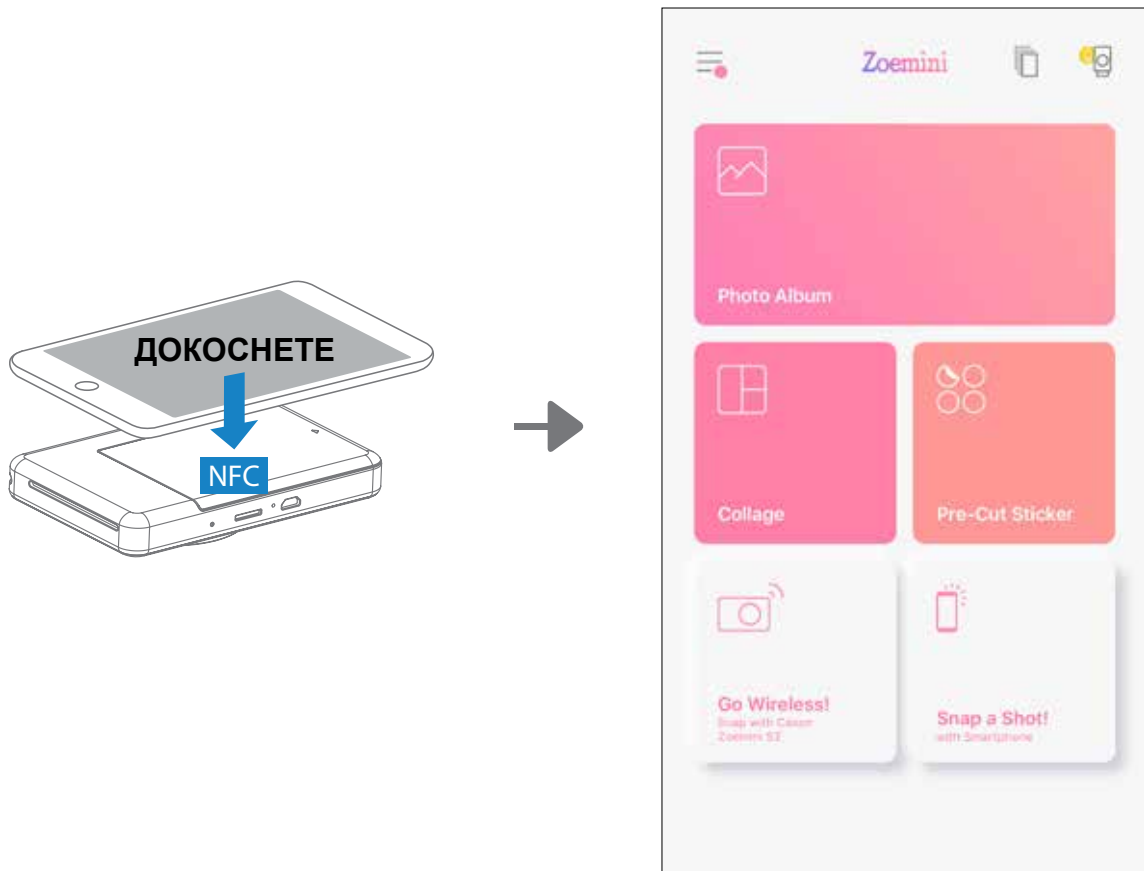

! ЗАБЕЛЕЖКА

Икона за статуса на принтера (показва се в приложението)

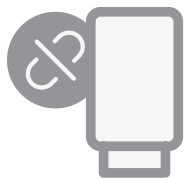

Принтерът не е свързан

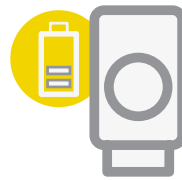

Принтерът е свързан

(показва се състоянието на батерията)

За сдвояването

- Един принтер може да бъде сдвоен само с едно iOS/Android устройство.
- Едно iOS/Android устройство може да бъде сдвоено с няколко принтера. За да сдвоите допълнителен принтер, отворете началната страница и докоснете иконата в горния десен ъгъл, след което натиснете „+“, за да изберете принтера.
- Потърсете и сдвоете с принтер на име „Canon (xx:xx) Instant Camera“.
- Последните 4 цифри трябва да отговарят на MACnumber (xx:xx) на етикета вътре в принтера.
- Търсенето и прехвърлянето чрез Bluetooth може да бъде неуспешно в зависимост от околната среда. Проверете настройката на Bluetooth на Вашето мобилно устройство и опитайте отново.

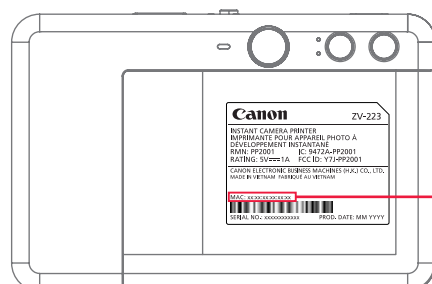
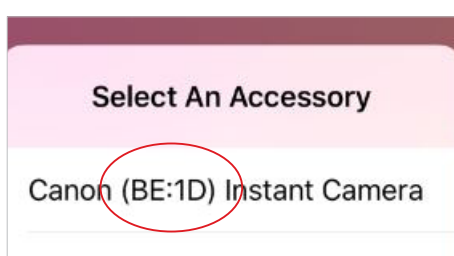

MAC: xx:xx:xx:xx:xx:xx

НАЧАЛЕН ЕКРАН

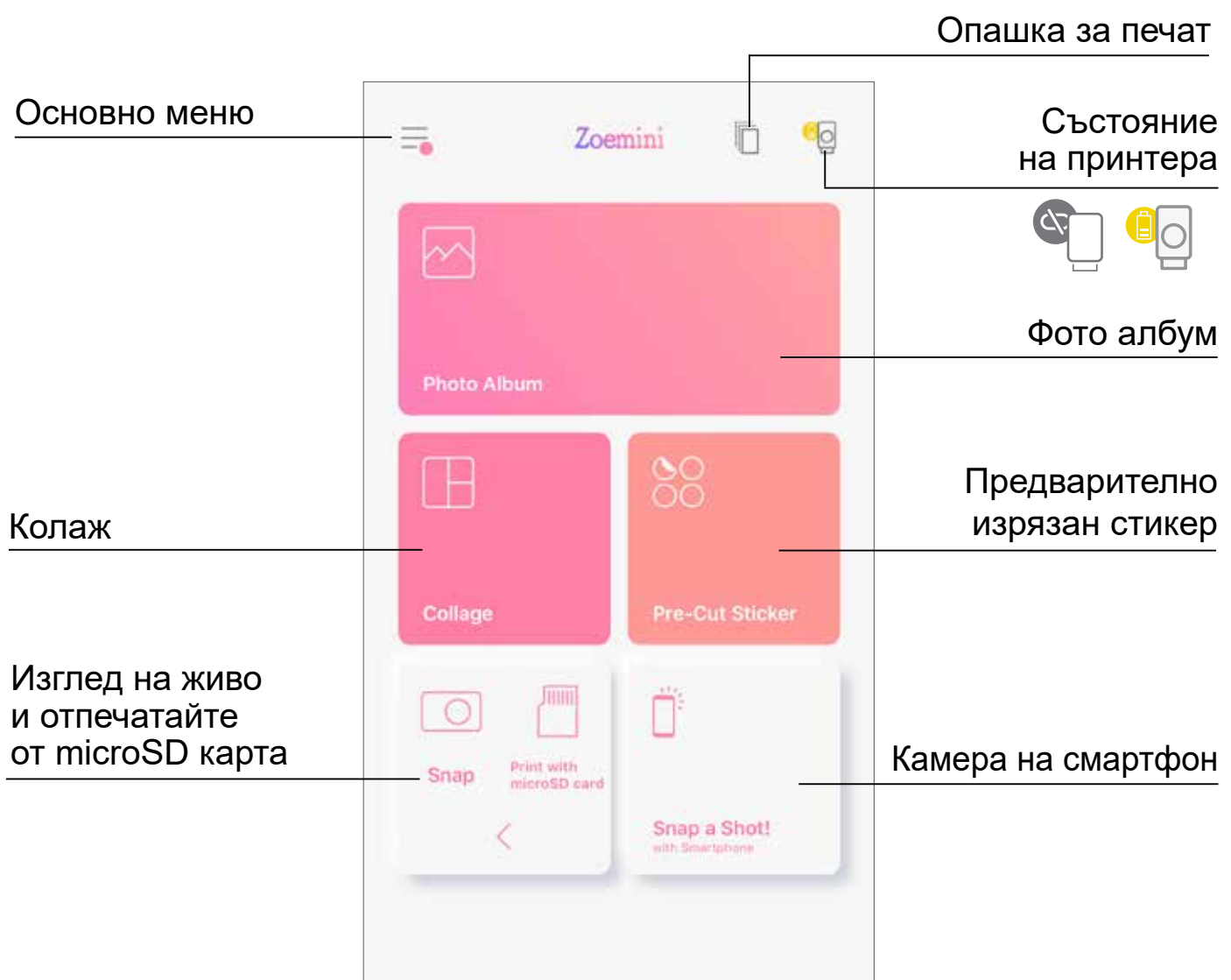

ОСНОВНО МЕНЮ

Показване на съобщения в приложението

Достъп до информация и настройки на сдвоения принтер

Вижте онлайн Наръчника на потребителя и ЧЗВ

Купете фотохартия от онлайн магазина

Проверете версията на приложението, Споразумението с потребителя и Декларацията за поверителност

Свързан принтер – потребителят може да разглежда информацията за принтера, да персонализира името на принтера, гласа и времето за автоматично изключване на захранването по всяко време.

Онлайн албуми* (Вход/Изход)

Facebook

Instagram

Google Фото

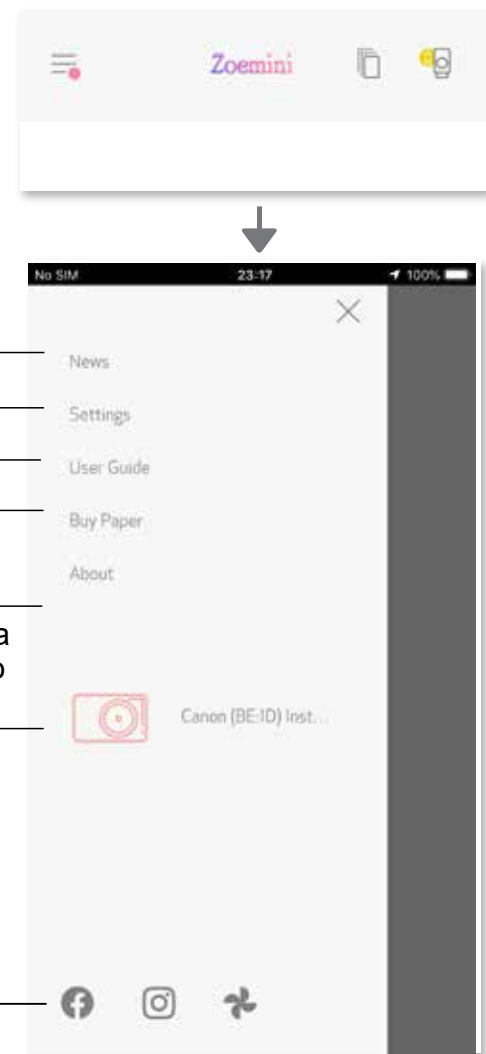

Работата с приложението, функциите и наличните онлайн албуми може да варират в зависимост от устройството и региона.

*Изисква се връзка с интернет. Изисква активни профили в социални мрежи или в облак, за да се използва.

НАСТРОЙКА НА ПРИНТЕРА

Когато принтерът е свързан с мобилно устройство, потребителят може да персонализира името на принтера, гласа и времето за автоматично изключване на захранването.

Докоснете ☰ и изберете устройството си, за да персонализирате името на принтера, гласа и времето за автоматично изключване на захранването чрез приложението.

ПРОМЯНА НА ИМЕТО

Потребителят може да персонализира името на принтера както пожелае.

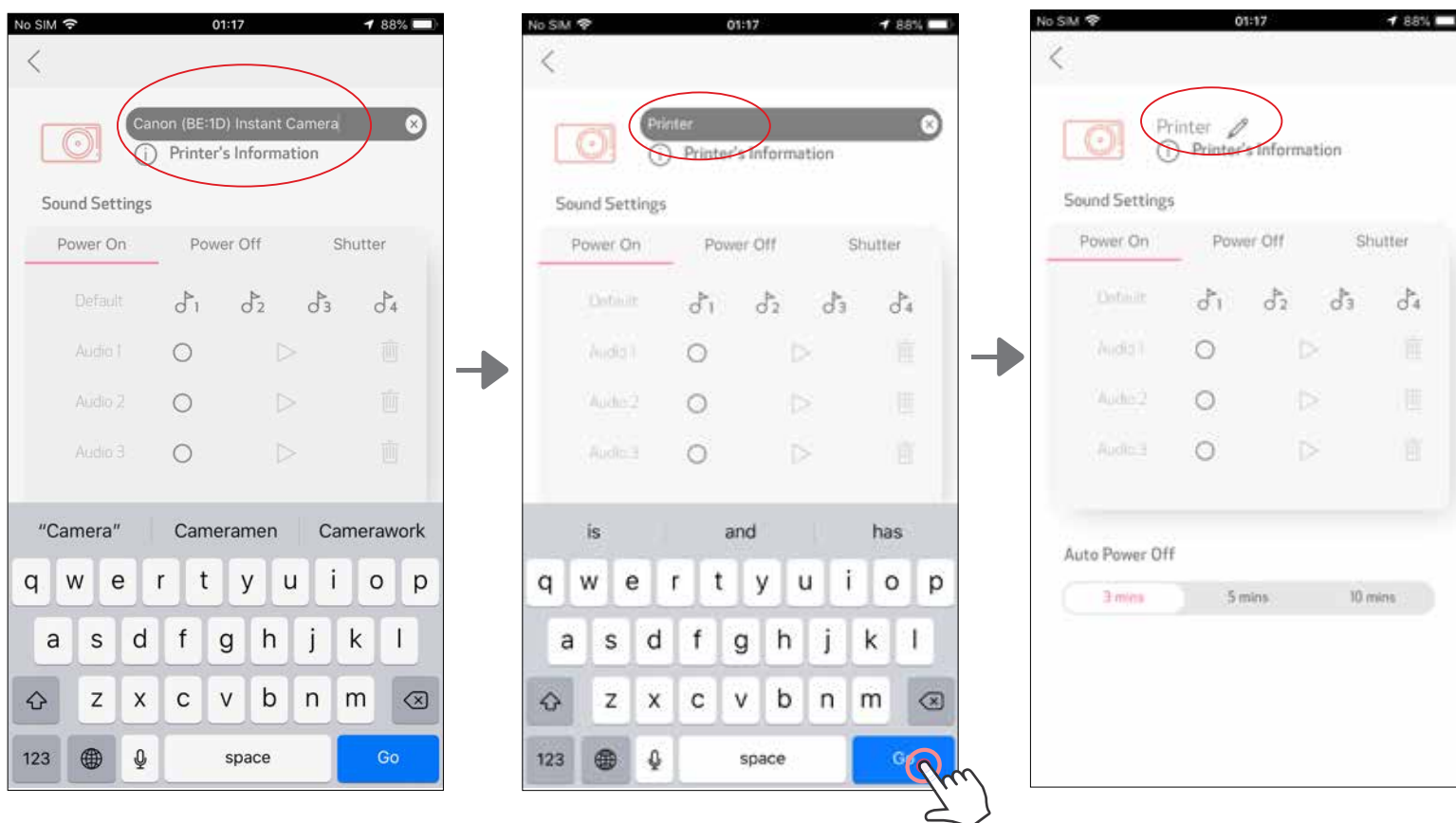
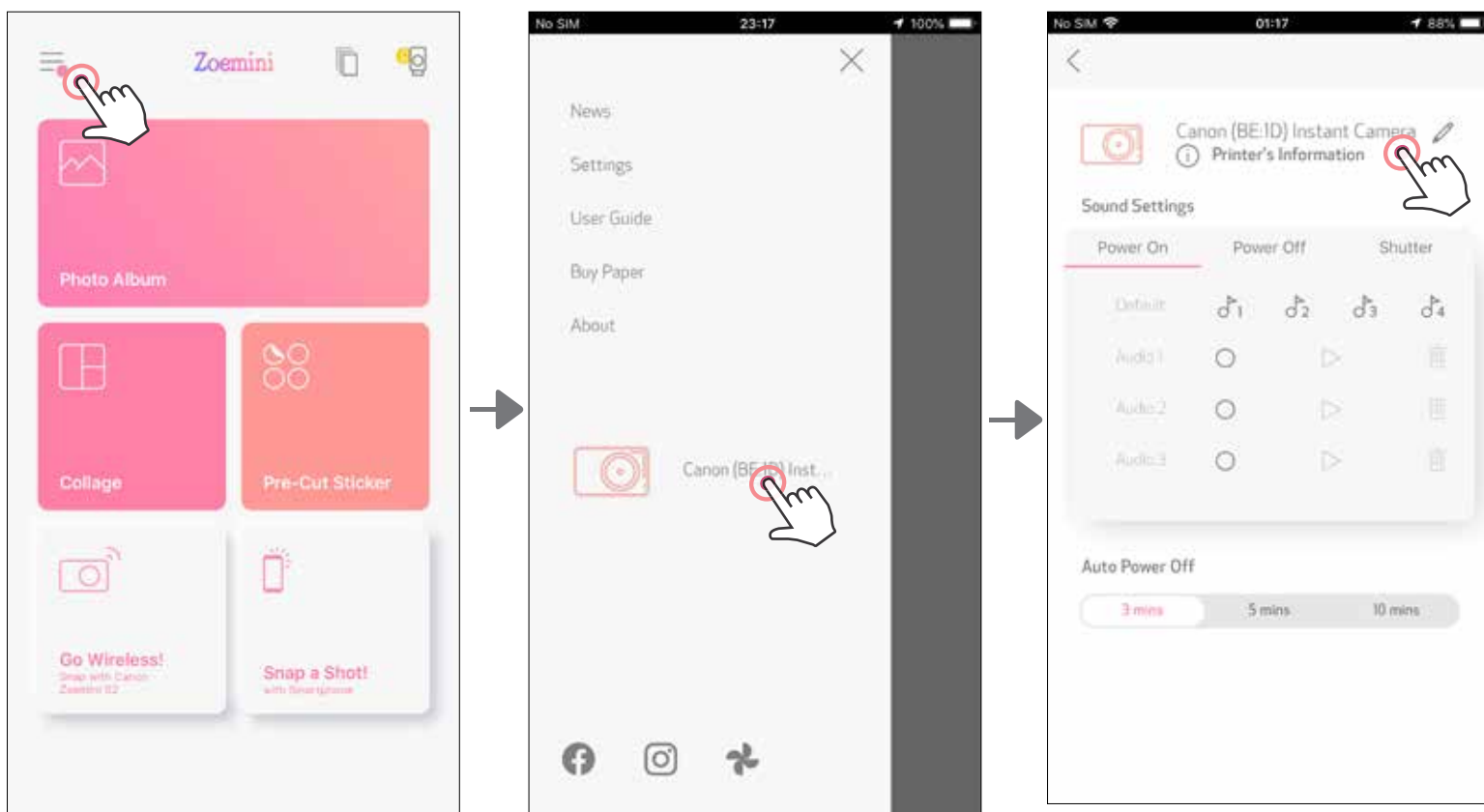

ГЛАС

Потребителят може да персонализира звуковите ефекти за „Включване“, „Изключване“ и „Спусък“.

Потребителят може да запише 3 звукови файла за гласа на принтера.

Докоснете иконата на желания звук файл, за да приложите звука.

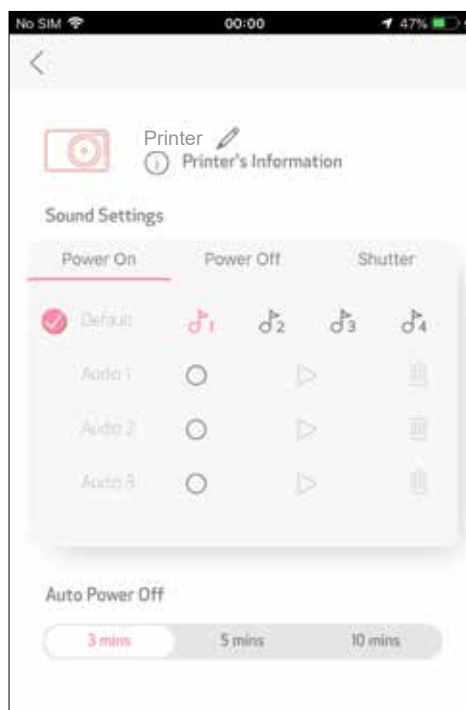
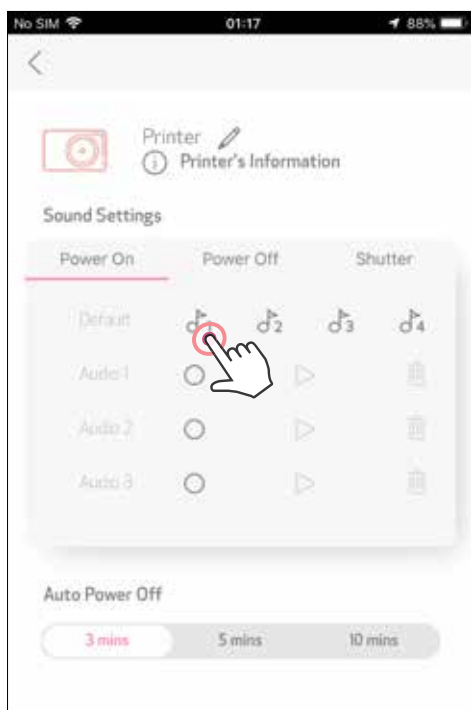

За да започнете запис, докоснете иконата на желания звуков файл .

Докоснете  за възпроизвеждане на аудио и възпроизвеждането ще бъде избрано автоматично.

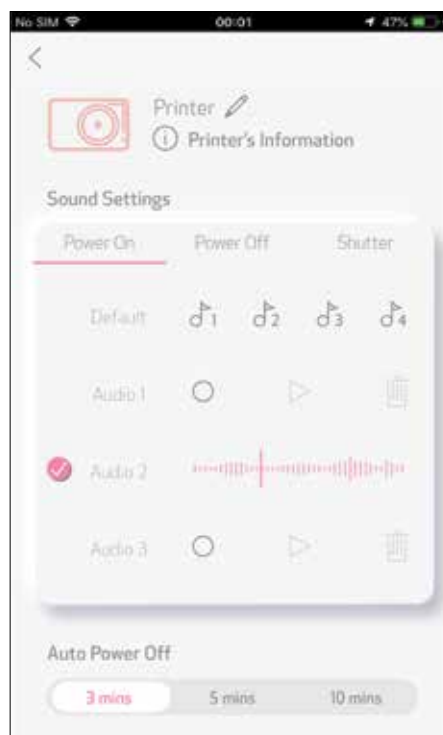
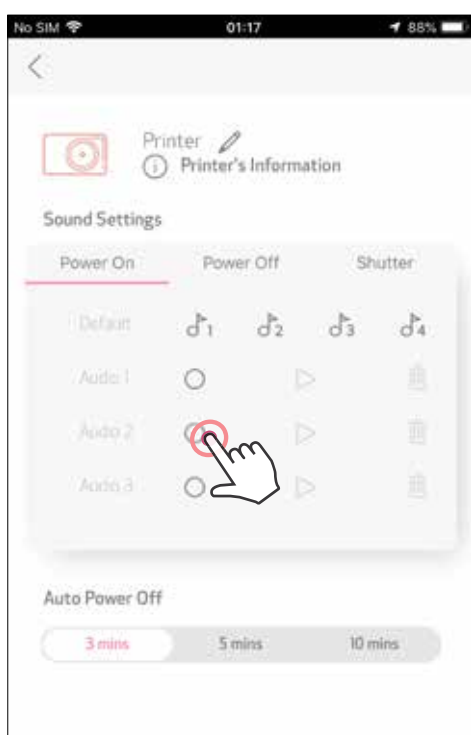

АВТОМАТИЧНО ИЗКЛ. НА ЗАХРАНВАНЕТО

Докоснете, за да промените времето за автоматично изключване на захранването.





ФОТО АЛБУМ

Можете да разглеждате снимките във „Фото албум“ с филтри по папки и търсене по дата.

- ① На началния екран натиснете , за да отворите „Фото албум“.
- ② След като изберете снимка, можете да я отпечатате, редактирате, споделите или запазите.
- ③ За да отпечатате, натиснете .

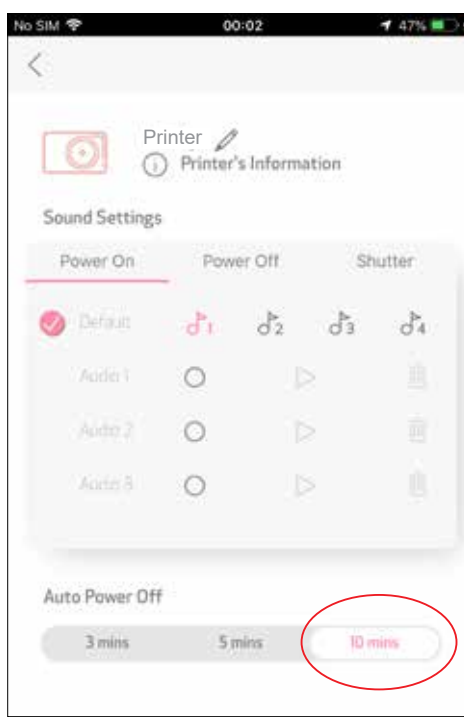

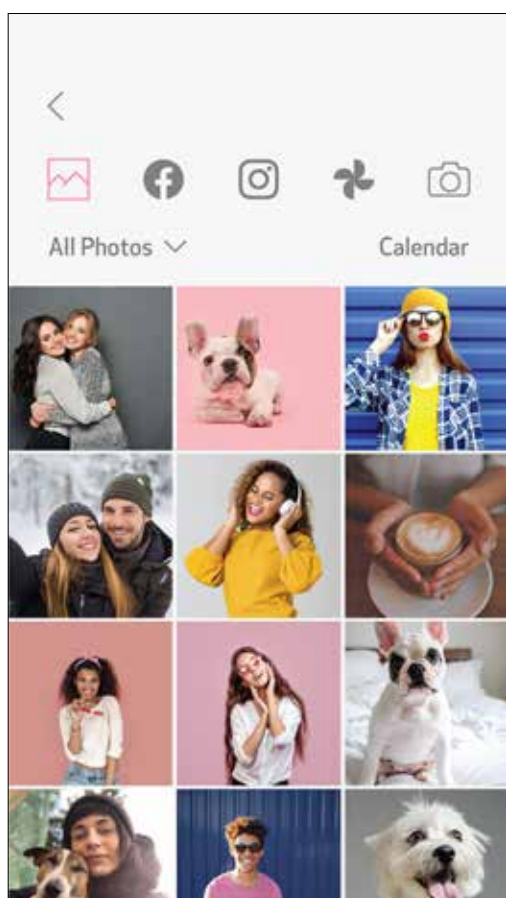
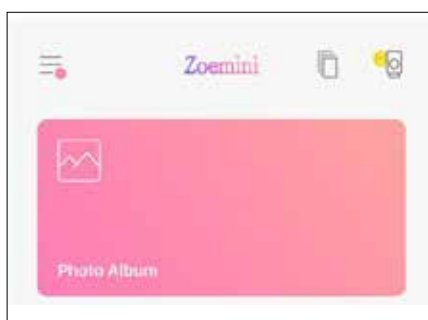
Всички снимки – Галерия

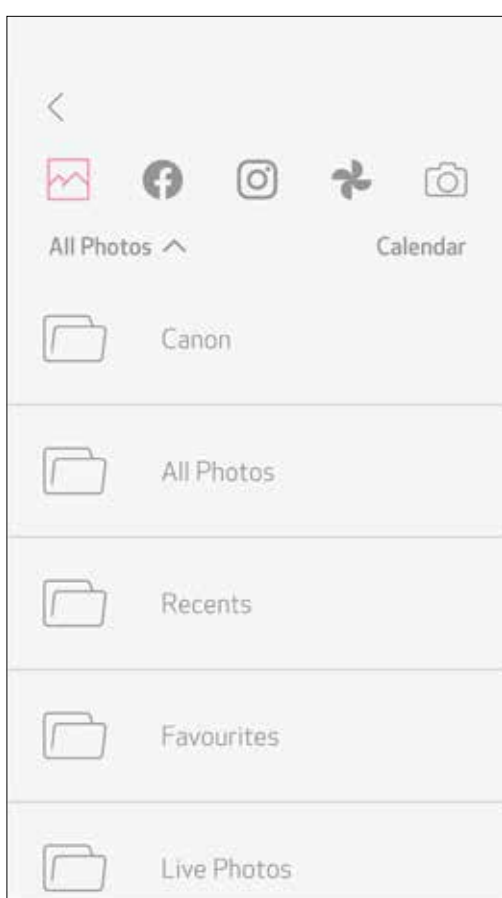

Филтриране по папка

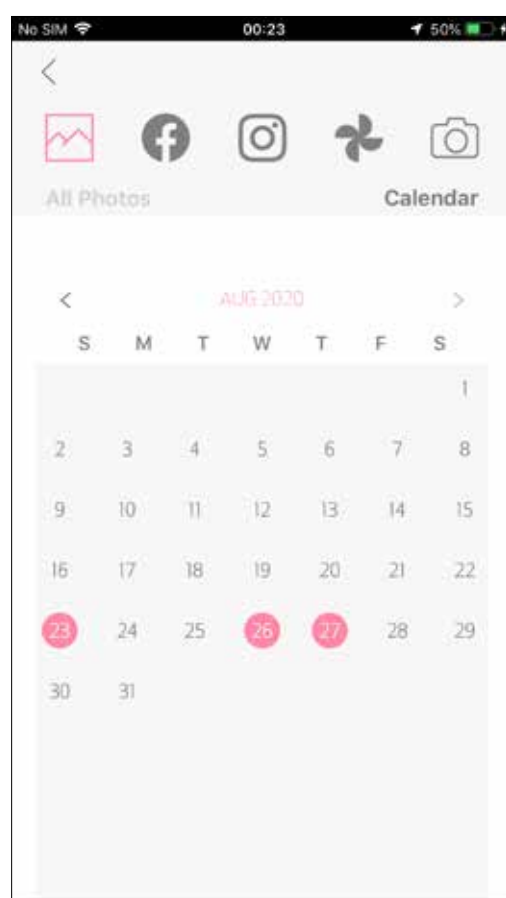

Търсене по дата

Можете също да разглеждате онлайн албуми.

ИЗПРАЩАНЕ НА СНИМКА В ПРИЛОЖЕНИЕТО MINI PRINT

ИЗПРАТЕТЕ СНИМКА ОТ ФОТОГАЛЕРИЯТА НА УСТРОЙСТВОТО ИЛИ СНИМКИТЕ ОТ КАМЕРАТА КЪМ ПРИЛОЖЕНИЕТО CANON MINI PRINT

3а Android

- ① Намерете снимка в галерията на устройството си и натиснете бутона за споделяне.
- ② Натиснете Mini Print иконата, за да изпратите снимката към приложението и да я редактирате и отпечатате.

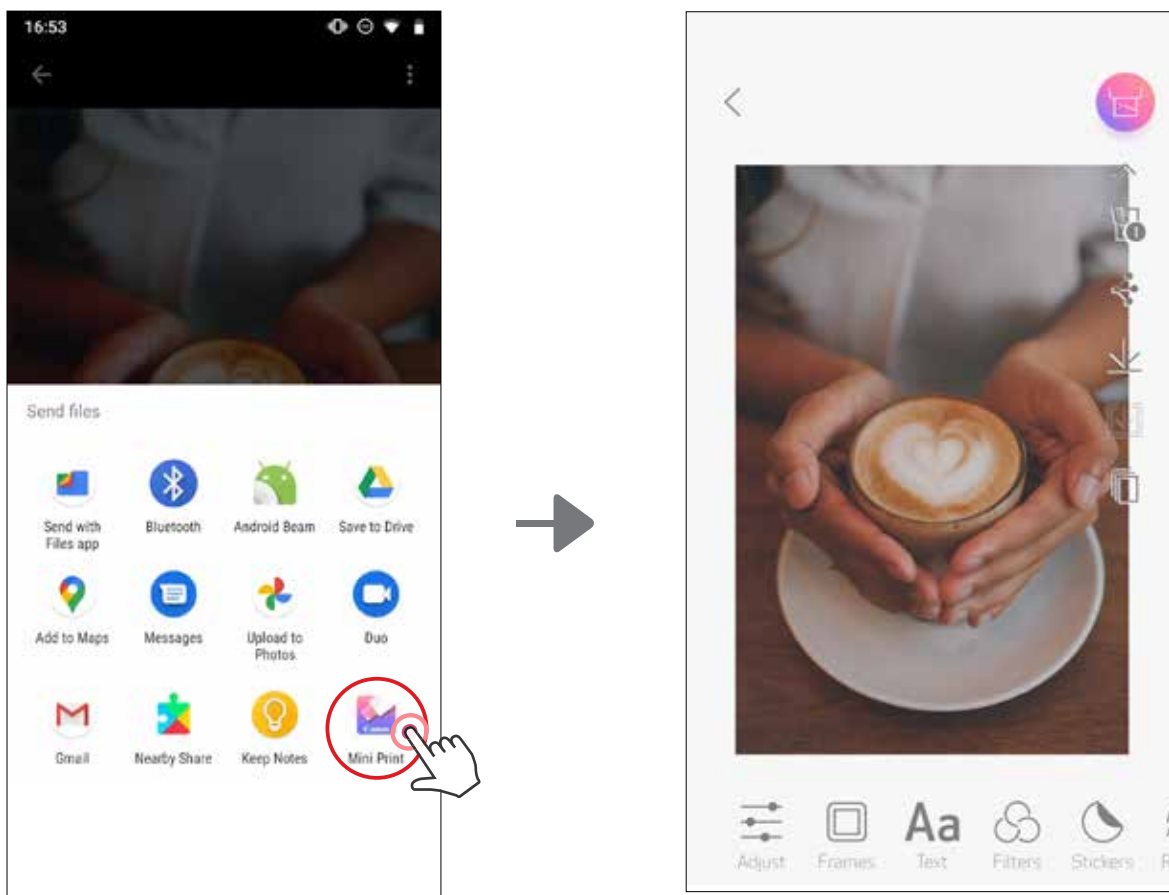

3а iOS

- ① Намерете снимка в галерията на устройството си и натиснете бутона за споделяне.
- ② **ВАРИАНТ А** – Натиснете „Отваряне в Mini Print“, за да изпратите снимката до приложението и да я редактирате и отпечатате.
- ③ **ВАРИАНТ В** – Натиснете „Отпечатване с Canon“, за да изпратите снимката директно в опашката за печат.

Екран за редактиране

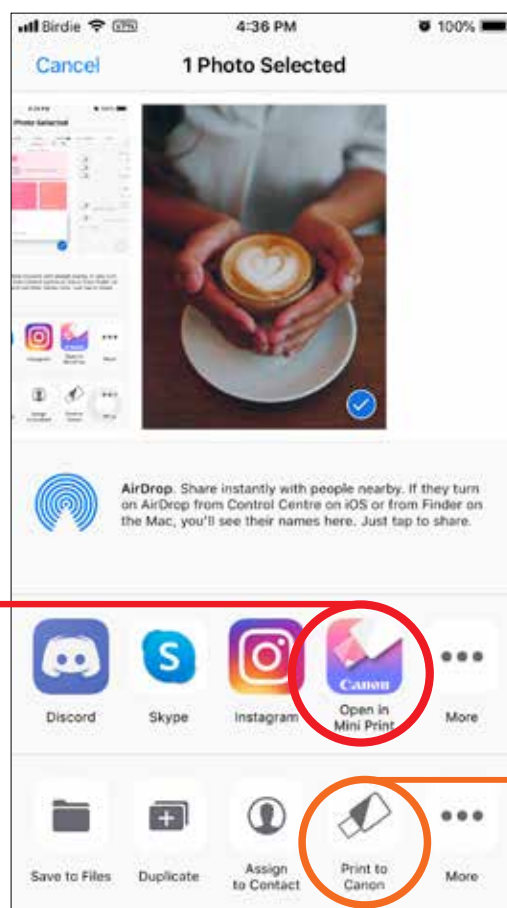

Опашка за печат

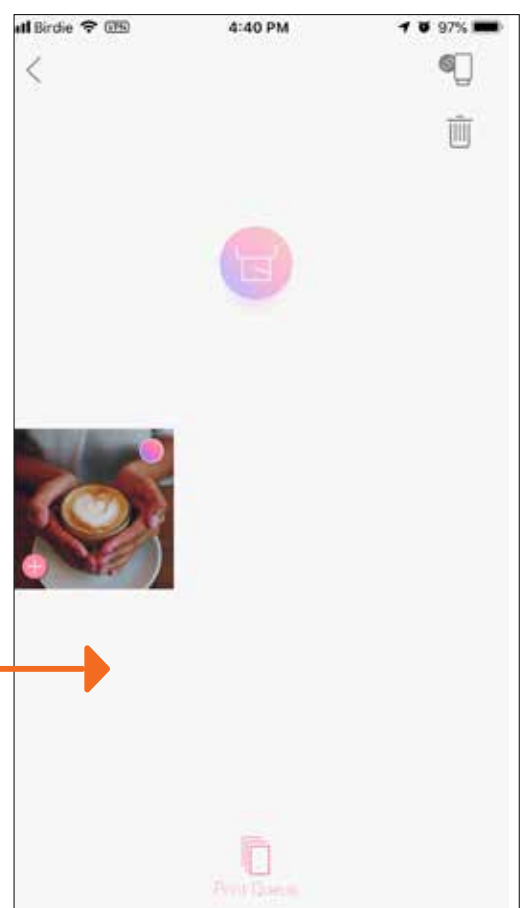

РЕДАКТИРАНЕ НА СНИМКА

Можете да персонализирате снимките си с филтри, стикери, текст и още.

- ① Докоснете иконите на долната лента на екрана си.
- ② Персонализирайте както желаете.
- ③ Не забравяйте да запазите, споделите или да отпечатате промените си, преди да излезете от екрана.

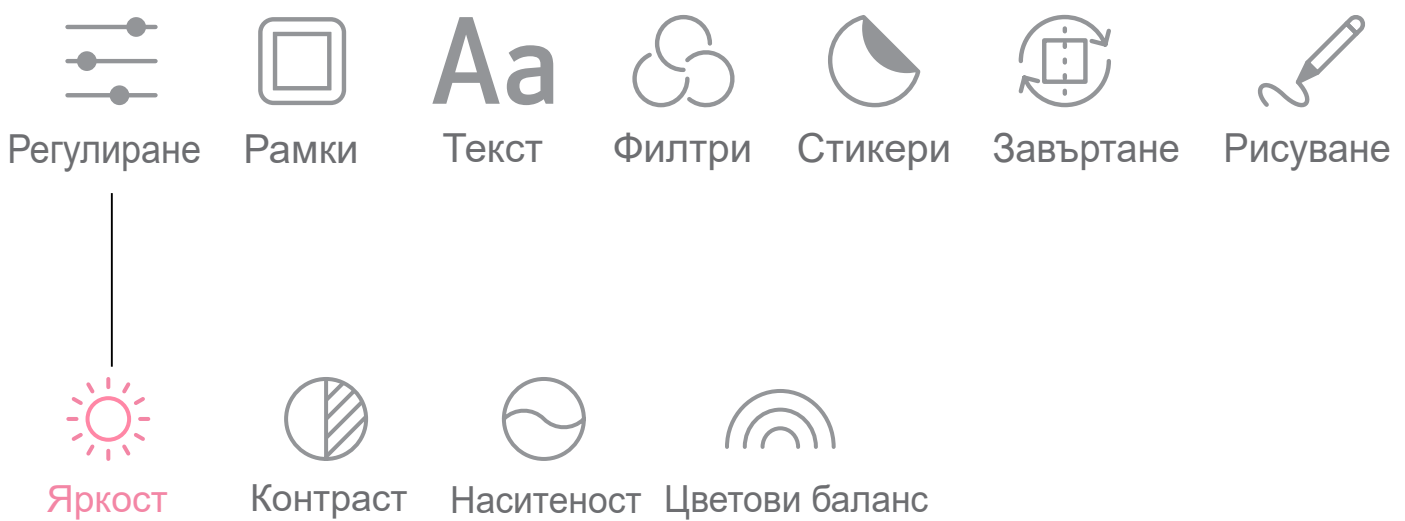
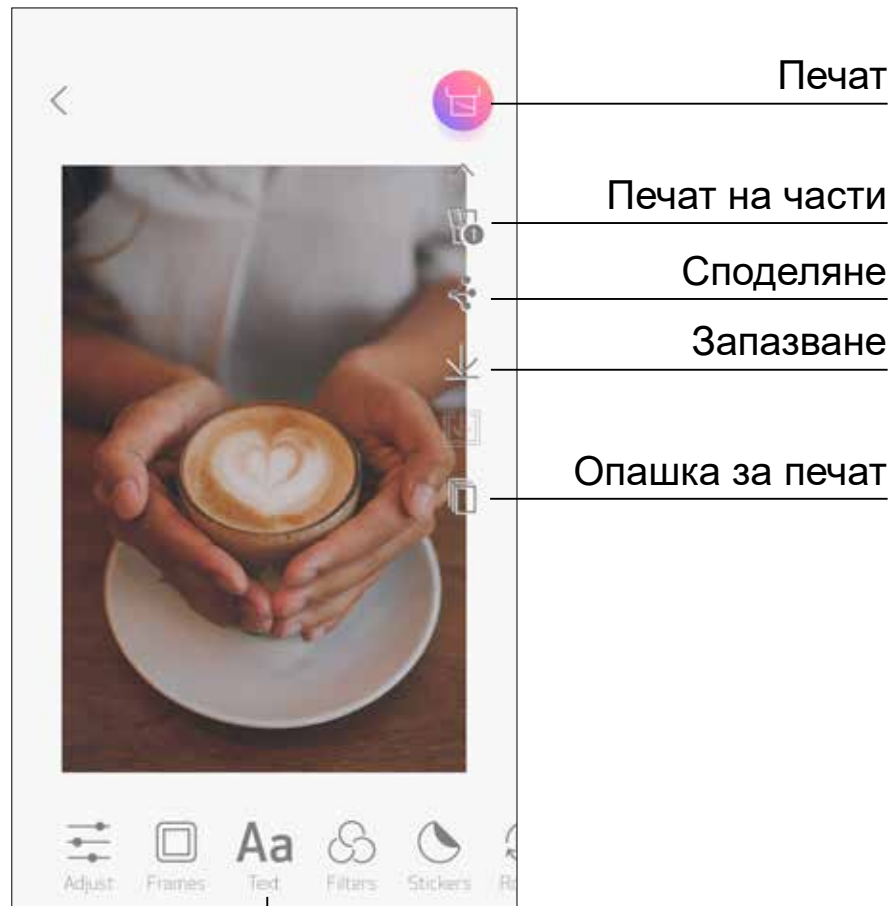

ИЗПОЛЗВАНЕ НА ПЕЧАТА НА ЧАСТИ

Използвайте опцията за печат на части, за да отпечатате една снимка на няколко листа хартия, за да създадете голяма, отпечатана на части снимка.

- 1 Когато сте готови да печатате, натиснете  и докоснете вариантите за разделяне на изображението 2 x 2 или 3 x 3. (Ще се появят линии, за да Ви покажат как ще бъде разделено изображението.)

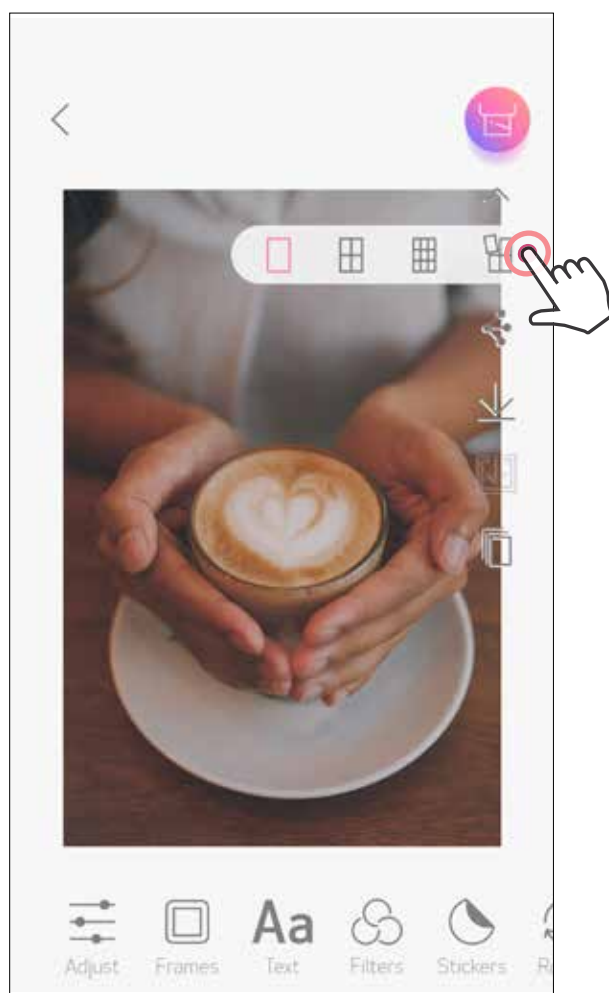

- 2 Докоснете , за да отпечатате отделните части, и след това ги подредете заедно, за да получите своята по-голяма снимка.



ИЗПОЛЗВАНЕ НА ПЕЧАТА НА КОЛАЖИ

Използвайте опцията за колажи, за да отпечатате до 6 снимки на един лист с формат 2 x 3.

① Докоснете  на началния екран.





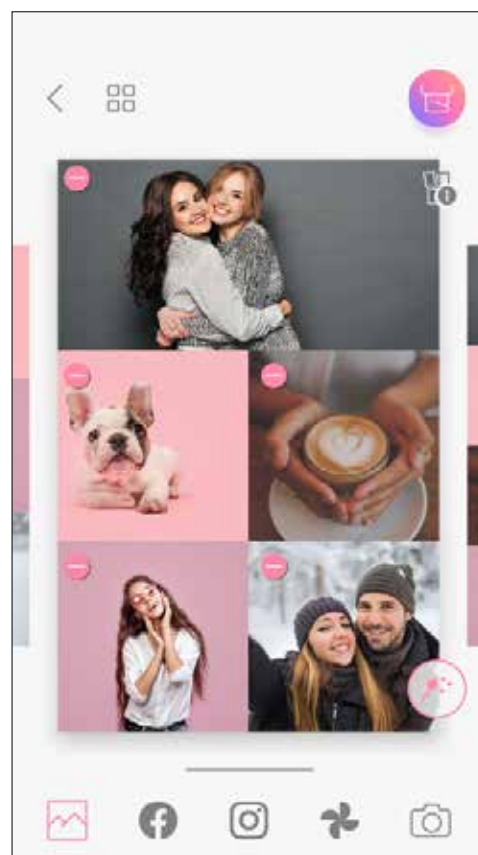
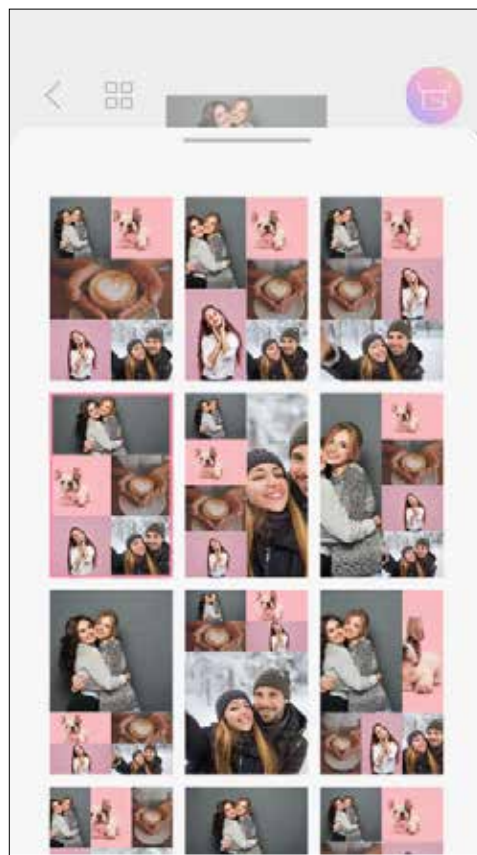
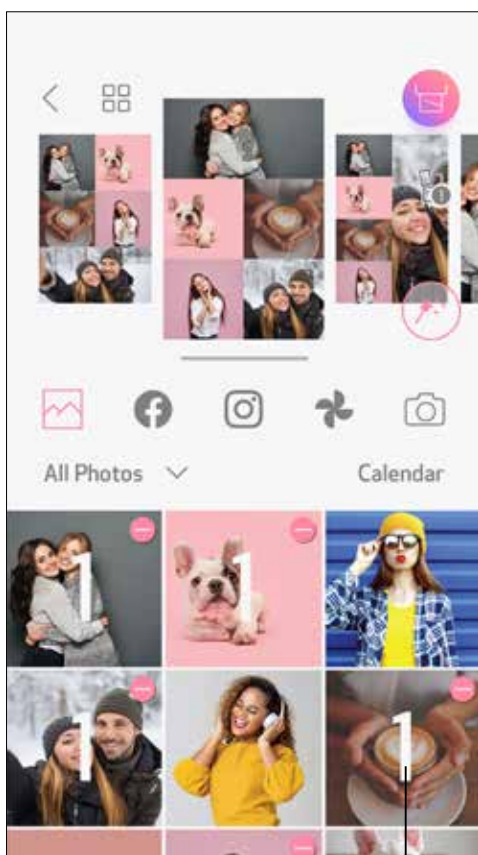

② Докоснете снимките, за да ги добавите в колажа. Ще се покаже броят на избраните снимки.

③ Можете да изберете различен шаблон, като натиснете  или като плъзнете от дясно наляво визуализацията на изображението. Можете също да увеличите визуализацията, като плъзнете лентата на албума надолу.





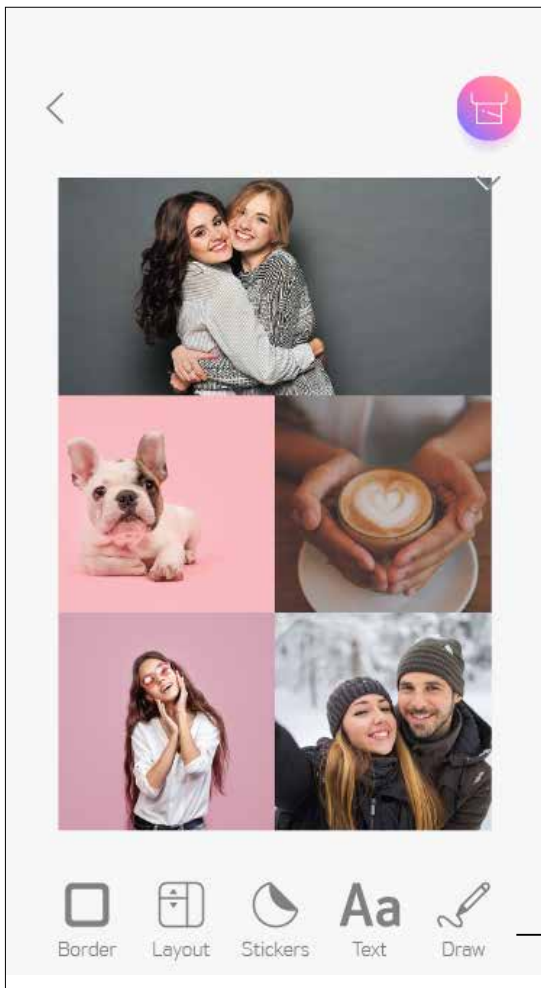

Брой отпечатани снимки

④ Изберете желаня от Вас шаблон и отворете страницата за редактиране, като натиснете .





- ⑤ Редактирайте и подредете снимките в колажа по Ваш избор и натиснете  за печат,  за споделяне или  за запазване.

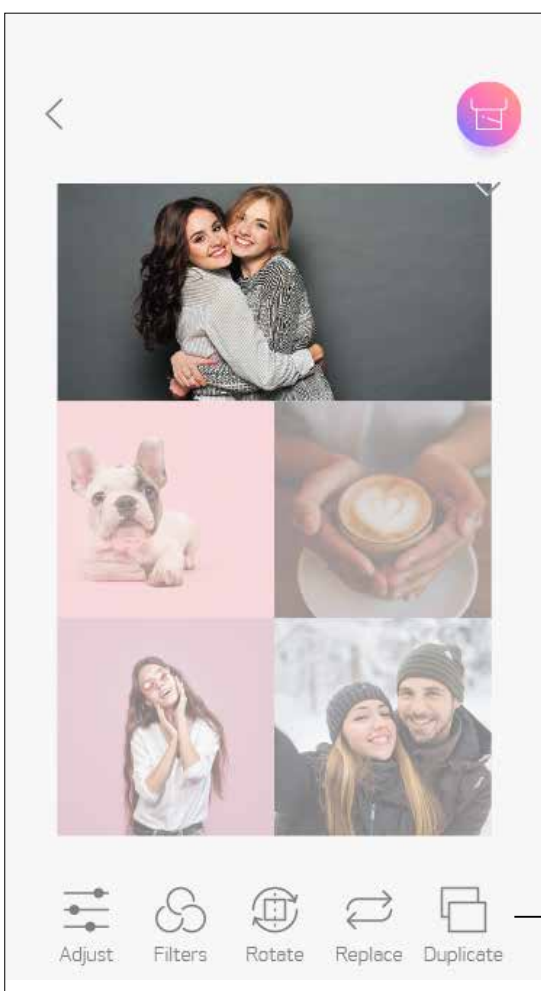

   **Aa** 
Бяло поле Оформление Стикери Текст Рисуване

Колаж (Редактиране като цяло изображение)



    
Регулиране Филтри Завъртане Замяна Дублиране

Колаж (Редактиране на отделно изображение)

ПРЕДВАРИТЕЛНО ИЗРЯЗАН СТИКЕР

Използвайте функцията за предварително изрязан стикер, за да отпечатвате снимки/текст върху кръглия стикер.

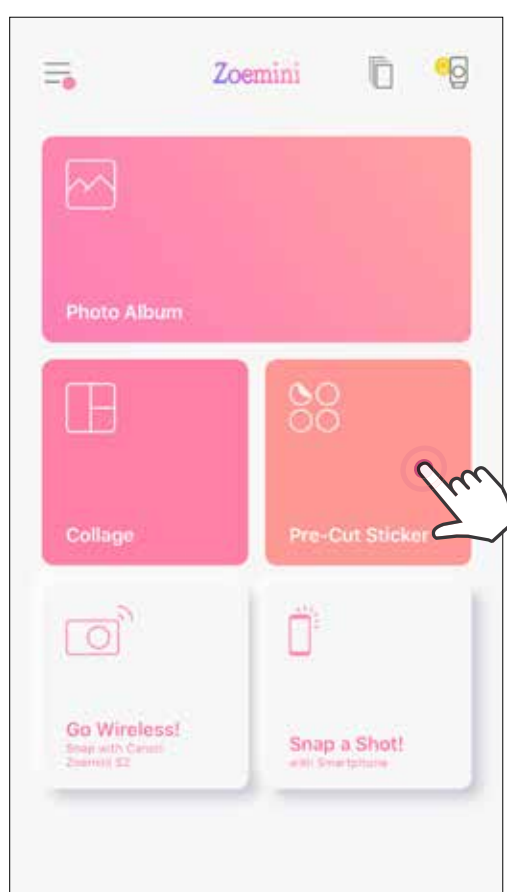

① Докоснете  на началния екран.

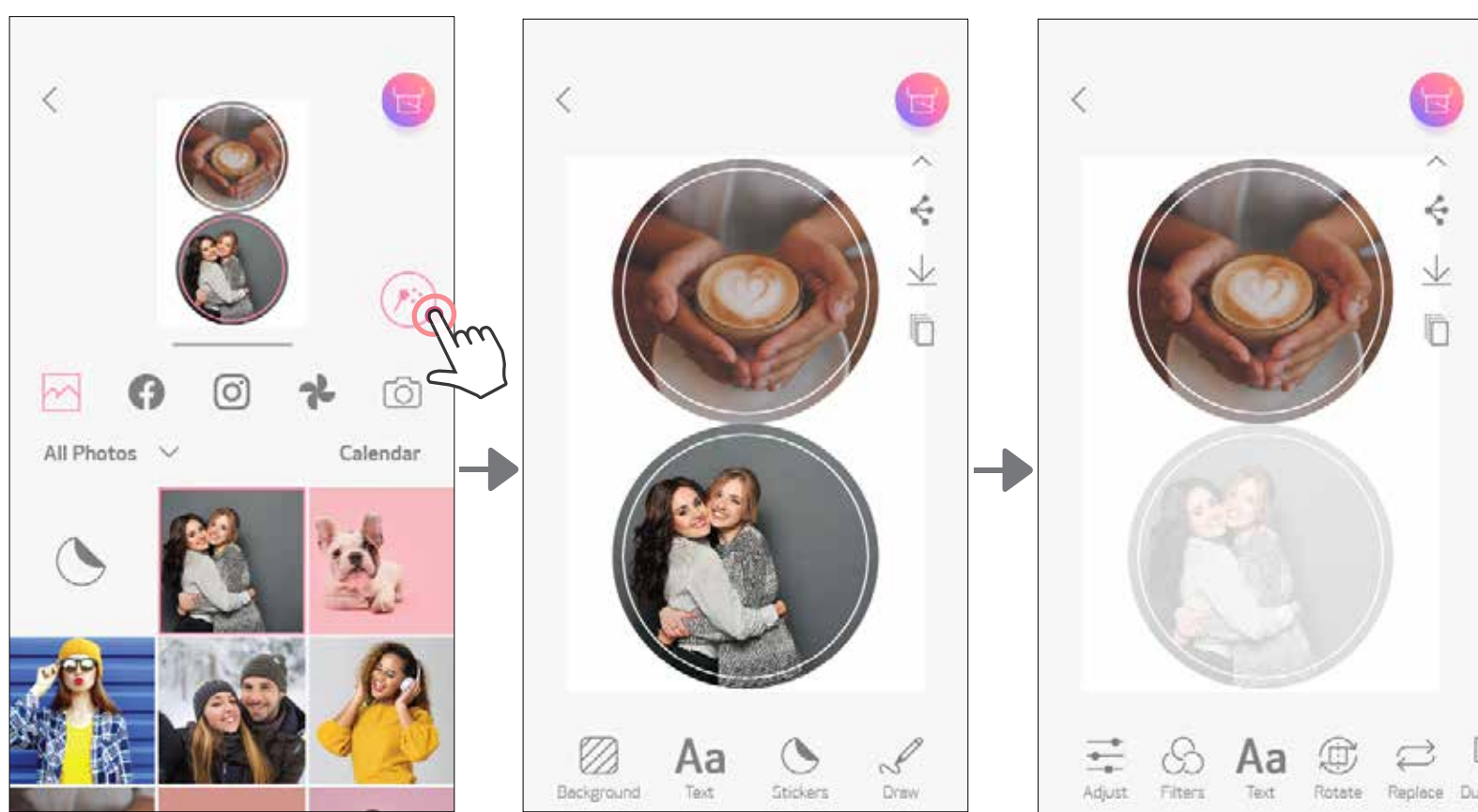

② Докоснете снимките, за да ги добавите в кръглия стикер.

③ Натиснете , за да редактирате предварително изрязания стикер.



- ④ Подредете снимките в стикера по Ваш избор и натиснете  за печат,  за споделяне или  за запазване.

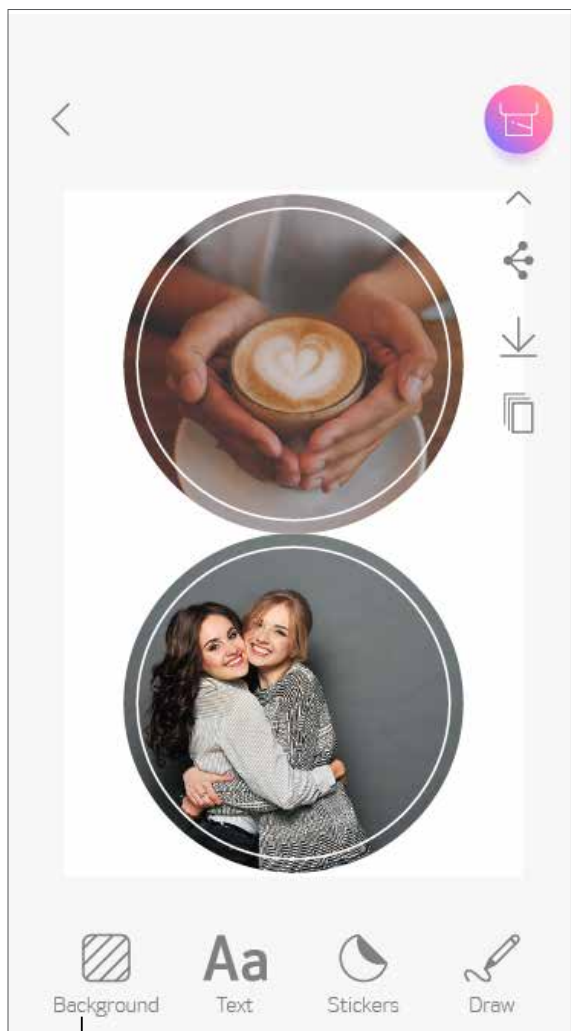



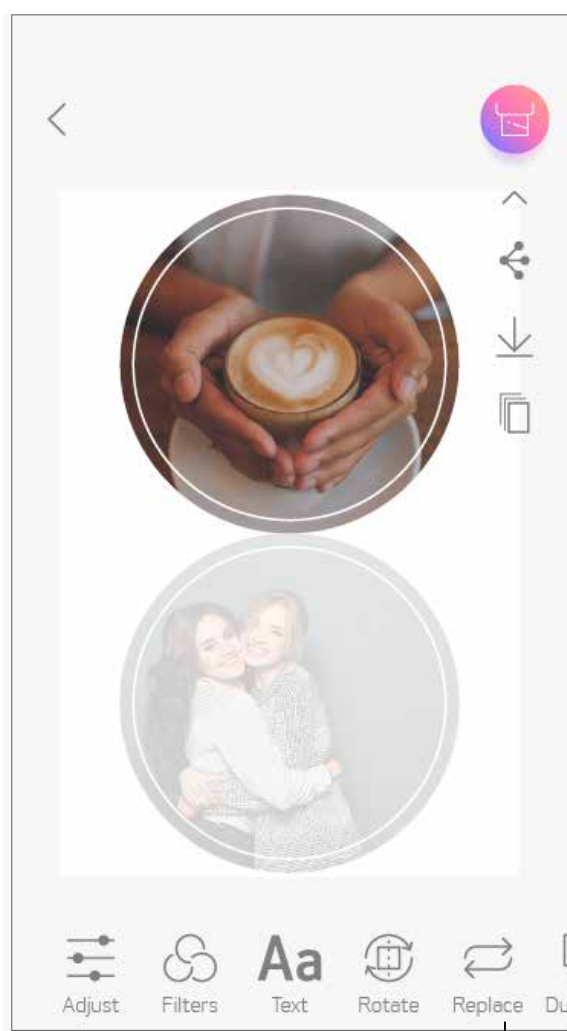

Предварително изрязан стикер
(Редактиране като цяло изображение)



 Фон  Текст  Стикери  Рисуване



Предварително изрязан стикер
(Редактиране на отделно изображение)



 Регулиране  Филтри  Текст
 Завъртане  Замяна  Дублиране

КАМЕРА НА СМАРТФОН

- ① На началния екран докоснете  , за да направите снимка с камерата на смартфона си. (По избор, натиснете иконите долу, за да направите снимки с ефекти.)
- ② След като направите снимка, можете да я отпечатате, редактирате, споделите или запазите.
- ③ За да отпечатате, натиснете  .



ПЕЧАТ ОТ MicroSD КАРТА НА ZOEMINI S2

- ① На началния екран докоснете „Преминете към безжична връзка!“ и след това – „Отпечатайте от microSD карта“.
- ② Докоснете снимката, която искате да отпечатате, след което натиснете .
- ③ Можете също да изтриете снимката в MicroSD картата, като натиснете .

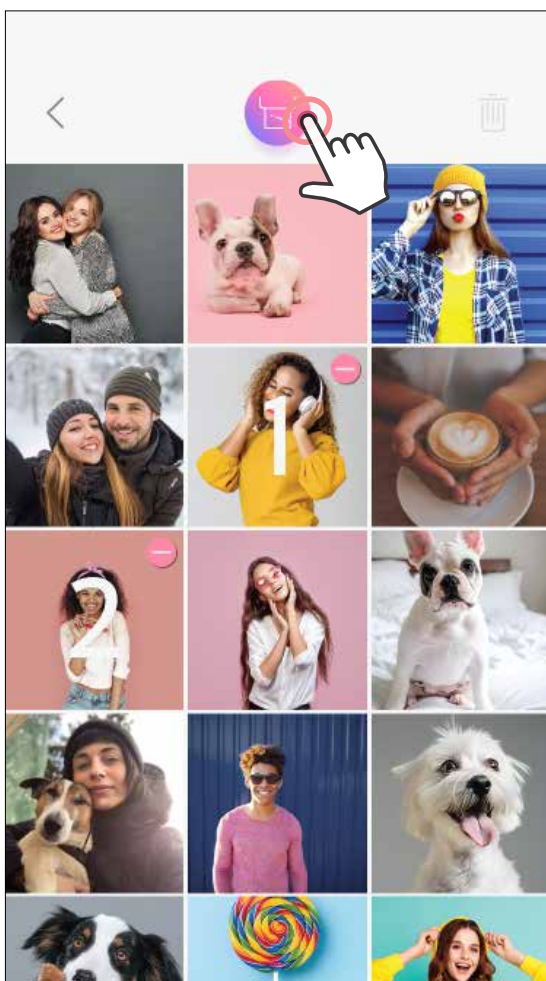
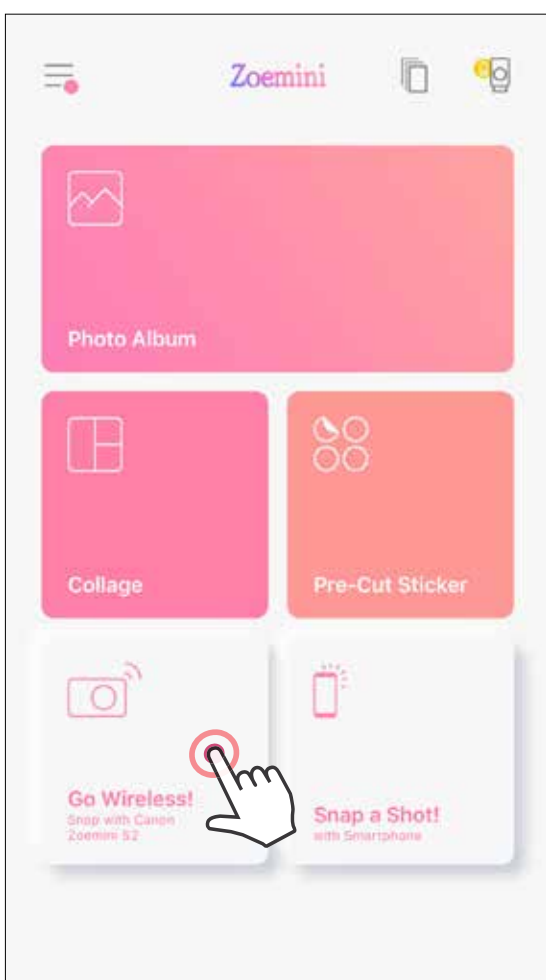

Печат

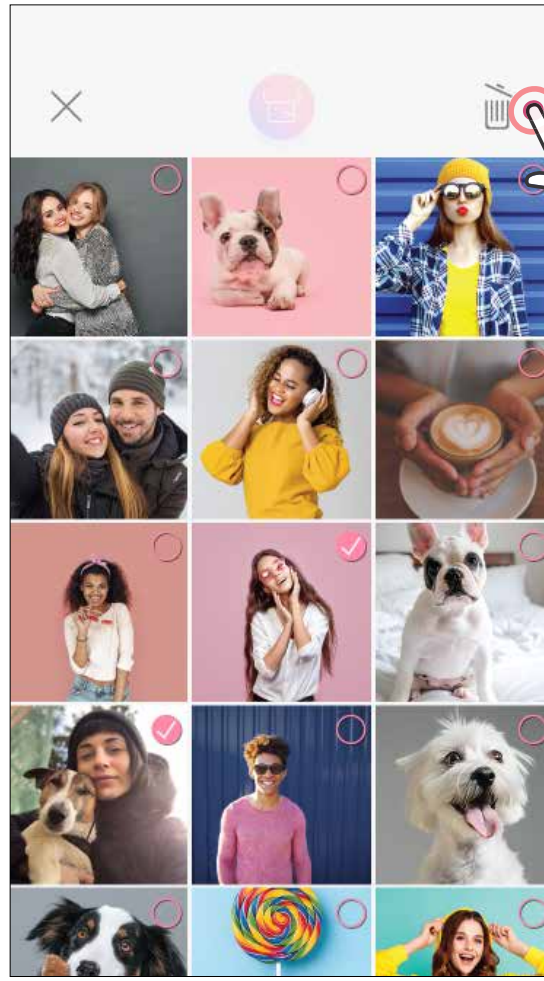



Изтриване

ОПАШКА ЗА ПЕЧАТ

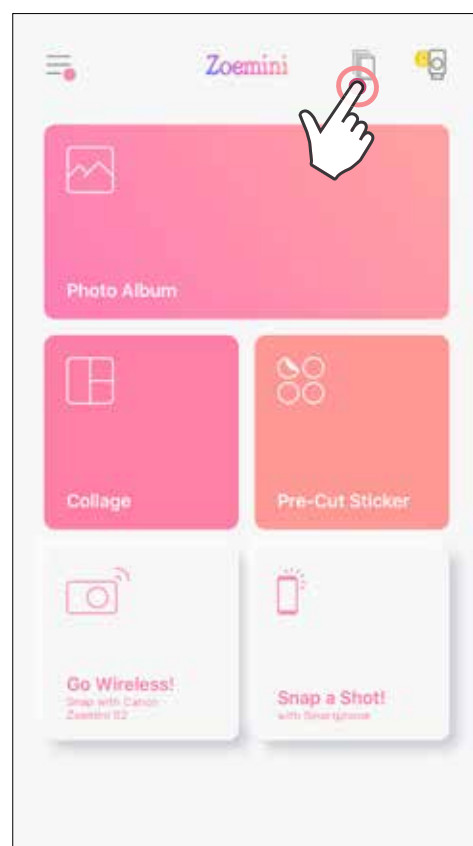
За да управлявате опашката си за печат, докоснете .



В страницата на опашката за печат можете да:

- 1 Докоснете , за да премахнете снимка от опашката за печат
- 2 За да промените реда за печат, докоснете и задръжте снимка и променете позицията ѝ в реда.
- 3 Докоснете определената снимка, която не искате да отпечатате. Ще се покаже знак за пауза.
- 4 Докоснете , за да дублирате снимка

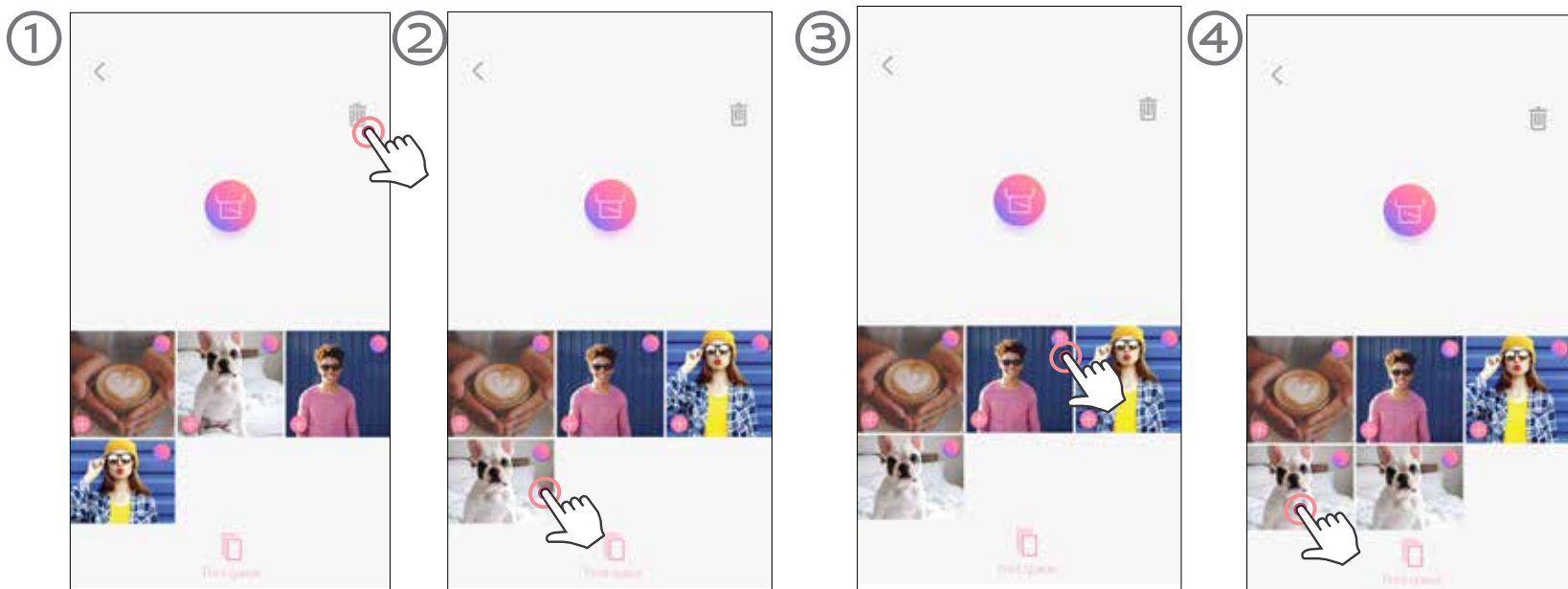

Забележка за опашката за печат: изображението Ви ще се съхранява в опашката за печат, ако принтерът Ви не е включен и свързан, когато изпратите към него изображение за печат.

За да освободите изображението, трябва само да включите принтера си и да го свържете отново. Ще бъдете запитани дали искате да отпечатате изображението в опашката.

ЗАБЕЛЕЖКА

- Отпечатаното изображение може да се различава от оригиналното, защото „технологията на екрана“, използвана за показване на цвят на мобилното устройство, е различна от „технологията за печат“, която се използва за отпечатване на цвят върху хартия. (Печат чрез термичен трансфер).
- Не дърпайте хартията по време на печат или ако е заседнала.
- Не отваряйте горния капак по време на печатане. Може да се отрази на качеството на печата.
- Ако принтерът бъде подложен на вибрации, това може да се отрази на качеството на печата.

Canon

Ако устройството не функционира правилно, моля, свържете се с търговеца, от който сте го закупили, или със Сервиз и поддръжка на Canon на адрес www.canon-europe.com/support

SMART SHEET, технологията ZINK и търговските марки ZINK са собственост на ZINK Holdings LLC. Използват се според лиценза. Apple, логото на Apple, iPad, iPad Air, iPad Pro и iPhone са търговски марки на Apple Inc., регистрирани в Съединените американски щати и други страни. App Store е собственост на Apple Inc. iOS е търговска марка или лицензирана търговска марка на Cisco в САЩ и други страни и се използва според лиценза. Android, Google Play и логото на Google Play са търговски марки на Google LLC. Bluetooth е регистрирана търговска марка на Bluetooth SIG. Wi-Fi е регистрирана търговска марка на Wi-Fi Alliance. Всички други имена на продукти на трети страни, търговски марки и лога са търговски марки на съответните им собственици.